

BROCK[®]
Electronics

DE STANDMIXER

GB BLENDER

LV BLENDERIS

LT TRINTUVAS

EE BLENDER

RU БЛЕНДЕР

BL 1501 WH, BL 1502 SS



BROCK**STANDMIXER****BL 1501 WH, BL 1502 SS****WICHTIGE SICHERHEITSMABNAHMEN**

1. Das Gerät ist nicht für Beherrschung durch Personen mit eingeschränkten körperlichen, taktilen oder geistigen Fähigkeiten oder Personen ohne ausreichende Erfahrung und Leistungen (auch Kinder) bestimmt, bis die für die Sicherheit verantwortliche Person sie die Gerätebeherrschung gelernt hat.
2. Lassen Sie Kinder nicht mit dem Gerät spielen, bewahren Sie das für Kinder unzugänglich auf.
3. Bevor Sie das Gerät ans Stromversorgungsnetz anschließen, prüfen Sie, ob die auf der Ausweisplatte angegebene Spannung mit dem elektrischen Kabel in Ihrem Haus übereinstimmt.
4. Es ist verboten, anderes Zubehör zu verwenden, das nicht ein Teil des Lieferumfangs und nicht für dieses Produkt bestimmt ist.
5. Stellen Sie das Gerät nur auf einer ebenen und trockenen Oberfläche auf. Stellen Sie das Gerät nicht auf eine Fensterbank oder eine unstabilen Basis.
6. Dieses Gerät ist ausschließlich für den Gebrauch im Haushalt bestimmt und für die Verarbeitung einer normalen Produktmenge konstruiert. Verwenden Sie das Gerät nicht im Betrieb oder außerhalb des Raums!
7. Stellen Sie das Gerät nicht auf oder in der Nähe eines Elektro- oder Gasherds auf. Lagern Sie das Gerät nicht in der Nähe von offenen Flammen oder Geräten, die Wärme ausstrahlen.
8. Überwachen Sie, dass das elektrische Kabel und der Kontaktgabel nicht mit Wasser und anderen Flüssigkeiten oder heißen Oberflächen in Berührung steht und nicht über ein Tischrand hängen.
9. Ziehen Sie nicht am elektrischen Kabel, um das Gerät von der Steckdose zu trennen. Dies kann sowohl das Kabel als auch die Steckdose beschädigen. Der Draht sollte aus der Steckdose entfernt werden, wobei die Kontaktgabel zu halten ist
10. Es ist verboten, das Gerät mit einem beschädigten Netzkabel oder einer beschädigten Kontaktgabel zu verwenden. Beschädigte elektrische Kabel muss man in einem spezialisierten Servicecenter ersetzen.
11. Es ist strengstens verboten, dieses Gerät selbst zu reparieren oder seine Konstruktion zu ändern, da dies zu einem elektrischen Schlag führen kann. Wenn Reparatur notwendig ist, wenden Sie sich an ein spezialisiertes Servicecenter. Bei Nichteinhaltung dieser Forderung wird die Garantie annulliert.
12. Verwenden Sie das Gerät nur für den vorgesehenen Zweck.
13. Im Fall, wenn Sie das Gerät unbeaufsichtigt lassen, sowie beim Zusammenbau, Abbau oder Reinigung ziehen Sie unbedingt die Kontaktgabel aus der Steckdose aus.

14. Während des Betriebs des Geräts legen Sie keine Fremdkörper in das Lebensmittelglas, die nicht zum Mahlen bestimmt sind. Während des Betriebs ist es verboten, die Hände in ein Glas zu stecken.

15. Es ist verboten, heiße oder kochende Flüssigkeiten in einem Mixer zu verarbeiten. Lassen Sie die Produkte auf eine Temperatur von maximal 60 ° C abkühlen.

16. Lassen Sie das Gerät nicht länger als 2 Minuten in Betrieb, bei festen Produkten oder großen Portionen nicht länger als 1 Minute.

Achtung! Die Mixermesser sind sehr scharf! Niemals bei laufendem Gerät berühren!

Bewahren Sie dieses Handbuch auf!

Das Gerät ist nur für den Gebrauch im Haushalt bestimmt!

GERÄTEBESCHREIBUNG

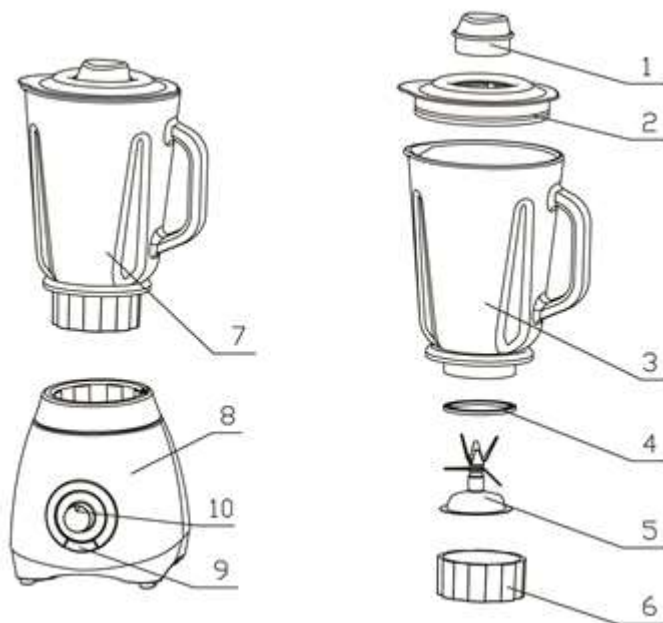

1. Deckel - Stecker
2. Gummierte Deckel
3. Glaskelch
4. Dichtungsmittel
5. Klängenblock
6. Die Basis des Kelchs
7. Zusammengebauter Kelch
8. Motorgehäuse
9. PULSE-Schalter
10. Geschwindigkeitskontrollknop

BROCK®

Electronics

VOR DER ERSTEN NUTZUNG

Reinigen Sie die Teile mit Sorgfalt, bevor Sie den Mixer zum ersten Mal verwenden. (siehe Abschnitt: Reinigung).

Wickeln Sie die erforderliche Kabellänge vom Boden des Gehäuses ab und schaltet Sie das Gerät an die Stromversorgung an.

ZUSAMMENBAU DES GLASKELCHES

1. Installieren Sie den Gummi-Dichtungsring (4) auf der Innenseite des Klingenblocks (4).
2. Installieren Sie den Klingenblock mit dem Dichtungsring in den Kelchgrund (6).
3. Setzen Sie den zusammengebauten Kelchgrund in die Kelchnaht und befestigen Sie ihn sicher.
4. Stellen Sie den Glaskelch (3) auf den Kelchgrund ein und regulieren Sie ihn, dann drehen Sie ihn dann im Uhrzeigersinn, bis der Kelch einrastet.
5. Stellen Sie den Deckel - Stecker (1) auf dem Deckel ein (2).
6. Befestigen Sie den Deckel an dem Glaskelch und drücken Sie.

EINSTELLUNG DES GLASKELCHES

1. Vergewissern Sie sich, dass der Mixer ausgeschaltet ist (drehen Sie den Schalter auf „OFF“ um).
2. Stellen Sie den zusammengebauten Kelch (7) auf das Motorgehäuse (8) ein und drücken Sie ihn nach unten, so dass der Kelch fest einrastet.

WIE BENUTZEN

1. Setzen Sie Lebensmittel in einen Glaskelch.
2. Stellen Sie den Deckel auf den Glaskelch ein und schließen Sie ihn fest. Setzen Sie den Deckel-Stecker ins Loch im Deckel ein und drehen Sie sie im Uhrzeigersinn um, um sie zu fixieren.
3. Drehen Sie den Schalter am Motorgehäuse um:

Geschwindigkeit	Anwendung
LOW	Für die Vorbereitung der leichten Getränke
HIGH	Massive Speisen und Getränke mischen
OFF	Niederlegung der Arbeit
PULSE	Kurze, kraftvolle Impulsbewegungen
ICE CRUSH	Für Zerkleinern von Eis und Reinigen von Becher

** Funktion ICE CRUSH funktioniert, wenn der Schalter auf OFF steht. Gerät schaltet sich nicht ein, wenn die Taste gedrückt wird. Es sollte entweder gedrückt gehalten oder wieder gedrückt werden.*

4. NB! Lassen Sie den Motor nicht länger als 1 Minute oder abwechselnd - 1 Minute Betrieb und 3 Minuten im ausgeschalteten Zustand - laufen, um Schäden durch Überhitzung zu vermeiden.

Drehen Sie den Schalter nach Gebrauch des Mixers immer auf „OFF“ um und ziehen Sie das elektrische Kabel aus der Steckdose.

Um den Glaskelch zu entfernen, nehmen Sie es einfach aus dem Gehäuse ab. Zum Entfernen des Kelches muss nicht gedreht oder gedreht werden.

NUTZLICHE RATSCHLÄGE

Um die besten Ergebnisse beim Mischen des Inhaltstoffs zu erzielen, legen Sie die Produkte in kleinen Mengen in einen Glaskelch und nicht in der gesamten Menge auf einmal.

Im Fall der Verarbeitung der festen Lebensmittel, schneiden Sie diese zuerst in kleine Stücke (2 - 3 cm) auf.

Wenn Sie massive Inhaltstoffe mischen, beginnen Sie mit einer kleinen Flüssigkeitsmenge. Fügen Sie immer mehr und mehr Flüssigkeit durch das Loch im Deckel hinzu.

Halten Sie beim Arbeiten mit dem Gerät immer Ihre Hand auf der Mixerabdeckung.

Seien Sie vorsichtig bei der Verarbeitung der heißen Flüssigkeiten.

Um feste Produkte oder sehr dicke Flüssigkeiten zu mischen, wird es empfohlen, einen Mixer im PULS-Modus zu benutzen, damit die Klingen nicht stecken bleiben.

REINIGUNG UND PFLEGE

Motorgehäuse

Tauchen Sie das Motorgehäuse niemals in Wasser. Reiben Sie es mit einem feuchten Tuch ab.

Leichte Reinigung / Ausspülen des Glaskelches.

Leeren Sie den Glaskelch und füllen Sie ihn mit Wasser ein. Stellen Sie den Glaskelch auf das Motorgehäuse ein und drücken Sie einige Male auf ICE CRUSH. Leeren Sie den Glaskelch und spülen Sie sie aus.

Gründliche Reinigung des Glaskelches

Vergewissern Sie sich vor dem Entfernen den Glaskelch vom Einschraubring, dass der Glaskelch leer ist. Beachten Sie beim Entfernen der Klingen Vorsicht. Alle abnehmbaren Teile sind spülmaschinenfest..

TECHNISCHE DATEN

Nennspannung.....	220–240 V
Nennfrequenz.....	50 Hz
Nenneingangsleistung.....	500 W

ENTSORGUNG VON GEBRAUCHTER ELEKTRISCHER UND ELEKTRONISCHER AUSRÜSTUNG



Dieses Symbol auf dem Produkt oder auf den Beipackdokumenten bedeutet, dass elektrische oder elektronische Produkte nicht mit dem Hausmüll entsorgt werden dürfen. Bringen Sie das alte Gerät in eine spezialisierte Sammelstelle für Sekundärrohstoffe. Somit tragen Sie zur Erhaltung der wertvollen natürlichen Ressourcen der Erde bei und helfen die mögliche negative Auswirkung auf der Umwelt und Gesundheit der Menschen zu verringern. Weitere Informationen

BROCK[®]
E l e c t r o n i c s

über die Entsorgung dieses Produkts können Sie in der lokalen Gemeindeverwaltung oder in der Sammelstelle bekommen. Für eine unsachgemäße Entsorgung von Produkten dieser Art sind Sie gemäß der nationalen Gesetzgebung strafbar.

CE Dieses Symbol gilt in der Europäischen Union. Wenn Sie dieses Produkt entsorgen möchten, fordern Sie die notwendigen Informationen über die korrekte Entsorgungsmethode vom.

Der Besitzer der Marke „BROCK Electronics“ ist „GTCL BALTIC“

Telefon: +371 67297762

www.brockgroup.eu

Technischer Dienst: Telefonnummer +371 28683856, serviss@gtcl.eu

**BROCK****BLENDER****BL 1502 SS, BL 1501 WH****IMPORTANT SAFEGUARDS**

When using electrical appliances, basic safety precautions should always be followed, including the following:

1. Read all instructions before operating.
2. Do not touch hot surfaces. Use handles or knobs.
3. To protect against electrical shock, do not immerse cord, plug or appliance itself in water or other liquids.
4. Close supervision is necessary when appliance is used by or near children.
5. Unplug from outlet when not in use and before cleaning. Allow to cool before putting on or taking off parts.
6. Do not operate any appliance with a damaged cord or plug or after the appliance malfunctions or has been damaged in any manner. Return the appliance to the nearest authorized service facility for examination, repair or adjustment.
7. The use of accessory attachments not recommended by the appliance manufacturer may cause injuries.
8. Do not use outdoors.
9. Do not let cord hang over edge of table or counter or touch hot surfaces.
10. Do not place on or near a hot gas or electric burner, or in a heated oven.
11. Always attach plug to appliance first, then plug cord into wall outlet. To disconnect, turn any control to OFF position, then remove plug from wall outlet.
12. Oversized foods or metal utensils must not be inserted in the appliance as they may cause a fire or risk of electrical shock.
13. A fire may occur if the appliance is covered or touching flammable material including curtains, draperies, walls and the like when in operation.
14. Do not clean with metal scouring pads. Pieces can break off the pad and touch electrical parts, involving a risk of electrical shock.
15. Extreme caution should be exercised when using containers constructed of other material other than metal or glass.
16. Do not store any materials other than manufacturers recommended accessories in this unit when not in use.

Save these instructions!

This product is for household use only!

PARTS & CONTENTS

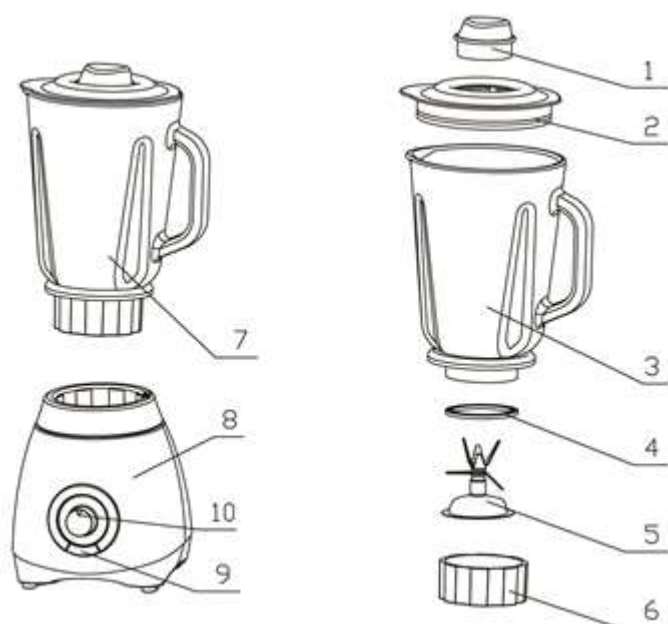

1. Measuring Cup
2. Lid
3. Glass Jar
4. Sealing ring
5. Cutting blade
6. Cup base
7. Jar assembly
8. Motor base
9. Push switch
10. Rotary switch

BEFORE FIRST USE

All parts of the blender are to be thoroughly cleaned before being used for the first time. (see Section: Cleaning).

Take out the required length of cable from the cable tidy on the base of the blender and connect the device to the mains supply.

ASSEMBLING THE GLASS JAR

1. Put the rubber sealing ring (4) on the inner edge of the blade unit (5).
2. Put the blade unit with sealing ring into the cup base (6).
3. Insert the assembled Cup Base onto the bottom of the glass jar and secure tightly.
4. Mount the glass cup (3) onto the cup base unit and tune the cup base unit, and turn clockwise until glass jar locks into place.
5. Mount the Measure Cup (1) onto the Lid (2).
6. Secure the Lid onto Glass Jar and press down.

INSERTING THE GLASS JAR

1. Make sure that the blender is switched off (Switch in the '0' setting).
2. Place the jar assembly (7) on to the motor base (8) and press down until securely engaged.

HOW TO USE

1. Place the foodstuff you wish to process into the glass jar.
2. Put the lid on the glass jar and close securely. Place the measuring cap into the hole in the lid and turn clockwise to lock.
3. Switch on the motor base:

Speed setting	Use
LOW	For light usage with liquids
HIGH	For more solid consistency – for mixing liquids and solid foodstuffs
OFF	Stop operation
PULSE	Short, powerful impulse movements
ICE CRUSH	for ice crushing and cleaning of the glass jar, but the rotary switch in the 'OFF' setting

** The switch does not permanently engage in the "Ice Crush" setting. You have to hold the switch or push it repeatedly.*

4. **NB: Operate the motor for a maximum of 1 minute or alternating 1 minute on, then 3 minute off to prevent overheating or consequent damage.**

After using the blender, always move the switch into the '0' setting and pull out the mains plug.

To remove the glass jar simply lift it off the motor base. You do not have to rotate the glass jar to remove it.

USEFUL TIPS

To achieve the best results when pureeing solid ingredients, place small portions into the glass jar one by one instead of placing a large quantity all at once.

If you are processing solid ingredients, cut them into small pieces (2-3cm) first.

When mixing solid ingredients start off first with a small amount of liquid. Gradually add more and more liquid through the opening in the lid.

Always place your hand on top of the blender when you are operating the device.

Be careful when processing hot liquids.

For stirring solid or very thick liquid ingredients we recommend that you use the blender in impulse mode to prevent the blades from becoming stuck.

CLEANING

Motor Base

Never immerse the motor base in water. Wipe it only with a moist cloth.

BROCK[®]

Electronics

Simple cleaning/ rinsing out the assembled glass jar

Empty the glass jar and fill it with water. Place the glass jar on the motor base and push the 'Auto-clean' setting several times. Empty the glass jar and rinse until clean.

Thorough cleaning of the dismantled glass jar

Ensure that the glass jar is completely empty before you unscrew the retaining ring. Be careful when handling the cutting blade. All removable parts are suitable for the dishwasher.

TECHNICAL PARAMETERS

Rated Voltage..... 220-240 V
 Nominal Frequency..... 50-60 Hz
 Rated Power..... 500 W

INFORMATION FOR USERS FOR THE USE OF ELECTRICAL AND ELECTRONIC DEVICES



This marking indicates that this product should not be disposed with other household wastes throughout the EU. To prevent possible harm to the environment or human health from uncontrolled waste disposal, recycle it responsibly to promote the sustainable reuse of material resources. To return your used device, please use the return and collection systems or contact the retailer where the product was purchased. They can take this product for environmental safe recycling.



This product meets all the basic requirements of EU directives related to it.

Trademarks BROCK Electronics owner GTCL BALTIC

Phone: +371 67297762

E-mail: gtcl@gtcl.eu

www.brockgroup.eu

Technical Service: Tel. +371 28683856, serviss@gtcl.eu

BROCK**BLENDERIS****BL 1502 SS, BL 1501 WH****SVARĪGI DROŠĪBAS NORĀDĪJUMI**

1. Šī ierīce nav paredzēta tam, lai to lieto personas ar ierobežotām fiziskām, taustes vai intelektuālām spējām vai personas bez pietiekošas pieredzes vai prasmēm (arī bērni), kamēr par to drošību atbildīgā persona neiemāca viņus rīkoties ar šo ierīci.
2. Neļaujiet bērniem spēlēties ar ierīci un turiet to bērniem neaizsniedzamā vietā.
3. Pirms pieslēgt ierīci elektrotīklam, pārbaudiet, vai tās pases plāksnītē uzrādītais spriegums atbilst jūsu mājās ierīkotajām elektroinstalācijām.
4. Aizliegts izmantot citus piederumus, kas neietilpst šīs ierīces piegādes komplektā un nav paredzēti tieši šim izstrādājumam.
5. Izvietojiet ierīci tikai uz līdzenas un sausas virsmas. Neliekat ierīci uz palodzes vai nestabilas pamatnes.
6. Šī ierīce paredzēta lietošanai vienīgi mājāsaimniecībā un konstruēta parasta produktu daudzuma pārstrādāšanai. Neizmantojiet ierīci ražotnēs vai ārpus telpas!
7. Neliekat ierīci uz elektriskās vai gāzes virtuves plīts vai tās tiešā tuvumā. Neturiet ierīci atklātās uguns tuvumā vai tādu ierīču tuvumā, kas izstaro siltumu.
8. Sekojiet, lai elektriskais vads un kontaktdakša nesaskaras ar ūdeni un citiem šķidrumiem vai karstām virsmām, nenokaras pāri galda malai.
9. Neraujiet aiz elektriskā vada, lai izvilkto to kontaktligzdas, jo tādējādi var sabojāt gan vadu, gan ligzdu. Vadu jāizvelk no ligzdas, uzmanīgi turot aiz kontaktdakšas.
10. Aizliegts uzmantot ierīci ar bojātu elektrisko vadu vai bojātu kontaktdakšu. Bojātā elektriskā vada nomainīšanu jāveic specializētajā servisa centrā.
11. Kategoriski aizliegts pastāvīgi remontēt šo ierīci vai modificēt tās konstrukciju, jo tas var novest pie elektrostrāvas trieciena. Remonta nepieciešamības gadījumā vēršaties specializētajā servisa centrā. Šīs prasības neievērošanas gadījumā garantija tiks anulēta.
12. Nelietojiet ierīci citiem mērķiem, kā vien tiem, kuriem tā ir paredzēta.
13. Atstājot ierīci bez uzraudzības, tāpat kā tās salikšanas, izjaukšanas vai tīrīšanas laikā obligāti izvelciet kontaktdakšu no kontaktligzdas.
14. Ierīces darbināšanas laikā produktu glāzē neliekat nekādus nepiederošus priekšmetus, izņemot sasmalcināšanai paredzētos produktus. Darbināšanas laikā glāzē nedrīkst bāzt rokas.
15. Blenderī nedrīkst pārstrādāt karstus vai verdošus šķidrumus. Ļaujiet produktiem atdzist līdz temperatūrai vismaz 60C.
16. Nedarbiniet blenderi nepārtraukti ilgāk par 2 minūtēm, bet pārstrādājot cietus produktus vai produktu lielas porcijas – ilgāk par 1 minūti.

Uzmanību! Blendera naži ir ļoti asi! Kategoriski aizliegts pieskarties tiem ierīces darbināšanas laikā!

Saglabājiet šo instrukciju!

Ierīce ir paredzēta izmantošanai tikai mājāsaimniecībās!

IERĪCES APRAKSTS

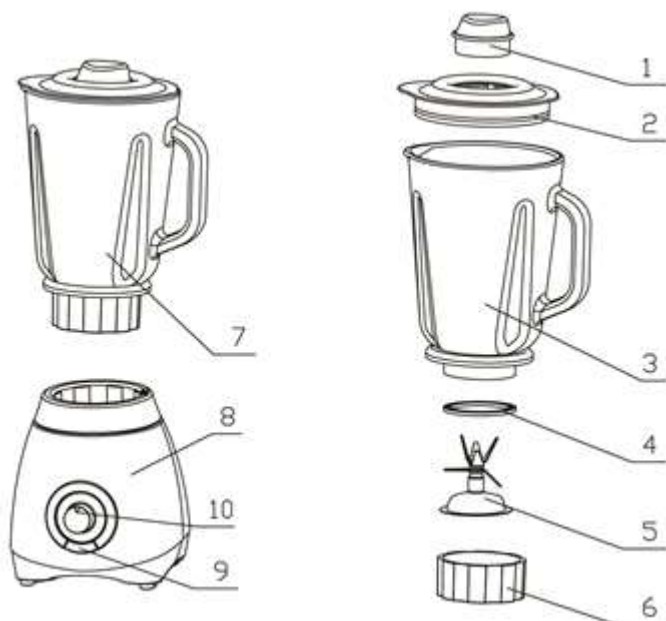

1. Vāciņš – aizbāznis
2. Gumijots vāks
3. Stikla krūze
4. Blīve
5. Asmeņu bloks
6. Krūzes pamatne
7. Salikta krūze
8. Motora pamatne
9. PULSE slēdzis
10. Ātruma regulēšanas poga

PIRMS PIRMĀS IZMANTOŠANAS

Pirms pirmās blendera izmantošanas tā daļas ir rūpīgi jānotīra. (skat. sadaļu: Tīrīšana).

Izņemiet no pamatnes nepieciešamo strāvas vada garumu un pievienojiet ierīci elektrotīklam.

STIKLA KRŪZES SALIKŠANA

1. Ielieciet gumijas blīvējuma gredzenu (4) uz asmeņu bloka (5) iekšējās malas.
2. Ielieciet asmeņu bloku ar blīvējuma gredzenu krūzes pamatnē (6).
3. Ievietojiet salikto krūzes pamatni stikla krūzes apakšā un cieši nostipriniet.
4. Uzstādiet stikla krūzi (3) uz krūzes pamatnes un noregulējiet to, tad pagrieziet pulksteņrādītāja virzienā, līdz stikla krūze nofiksējas savā vietā.
5. Uzlieciet vāciņu-aizbāzni (1) uz vāka (2).
6. Nostipriniet vāku uz stikla krūzes un nospiediet uz leju.

STIKLA KRŪZES IEVIETOŠANA

1. Pārliecinieties, lai blenderis ir izslēgts (pārslēdziet uz iestatījumu "OFF").
2. Ievietojiet saliktu krūzi (7) uz motora pamatnes (8) un nospiediet uz leju, līdz tas ir stingri nofiksējies.

KĀ IZMANTOT

1. Ievietojiet pārtiku stikla krūzē.
2. Uzlieciet stikla krūzei vāku un cieši aizveriet. Ievietojiet vāciņu-aizbāzni vāka caurumā un pagrieziet pulksteņrādītāja virzienā, lai nofiksētu.
3. Pagrieziet slēdzi uz motora pamatnes:

Ātruma iestatījums	Izmantošana
LOW	Vieglu dzērienu pagatavošanai
HIGH	Masīvu ēdienu un dzērienu sajaukšanai
OFF	Darbības apturēšana
PULSE	Īsas, spēcīgas impulsa kustības
ICE CRUSH	Ledus smalcināšanai un krūzes tīrīšanai

** ICE CRUSH funkcija darbojas, kad vadības slēdzis ir OFF pozīcijā. Ierīce neieslēdzas, nospiežot pogu. Tā ir vai nu jātur nospiesta vai atkārtoti jāspiež.*

4. NB! Lai neradītu pārkaršanu vai no tā izrietošus bojājumus, darbiniet motoru ne ilgāk kā 1 minūti vai pārmaiņus darbiniet 1 minūti un 3 minūtes turiet izslēgtu.

Pēc blendera lietošanas vienmēr pārvietojiet slēdzi pozīcijā "OFF" un atvienojiet no elektrotīkla.

Lai noņemtu stikla krūzi, vienkārši noņemiet to no motora pamatnes. Lai to noņemtu, stikla krūze nav jāpagriež.

NODERĪGI PADOMI

Lai iegūtu labākos rezultātus, blendējot sastāvdaļas, stikla krūzē lieciet pa nelielām porcijām nevis visu daudzumu uzreiz.

Ja apstrādājat cietas sastāvdaļas, vispirms tās sagrieziet mazos gabaliņos (2–3 cm).

Sajaucot masīvas sastāvdaļas, vispirms sāciet ar nelielu daudzumu šķidruma. Pamazām pievienojiet vairāk un vairāk šķidruma caur atveri vākā.

Darbinot ierīci, vienmēr novietojiet roku uz blendera augšas.

Esiet piesardzīgs, apstrādājot karstus šķidrumus.

Cietu produktu vai ļoti biezu šķidrumu maisīšanai iesakām blenderi izmantot PULSE režīmā, lai asmeņi neiestrēgtu.

TĪRĪŠANA UN KOPŠANA

Motora pamatne

Nekad nemērciet motora pamatni ūdenī. Noslauciet to ar mitru drānu.

Vienkārša stikla krūzes tīrīšana / skalošana

BROCK®

Electronics

Iztukšojiet stikla krūzi un piepildiet to ar ūdeni. Novietojiet stikla krūzi uz motora pamatnes un vairākas reizes nospiediet "ICE CRUSH". Iztukšojiet stikla krūzi un izkalojiet to.

Rūpīga stikla krūzes tīrīšana

Pārlicinieties, ka stikla krūze ir tukša pirms noskrūvējiet to no stiprinājuma gredzena. Esiet piesardzīgi, noņemot griešanas asmeni. Visas noņemamās daļas ir piemērotas trauku mazgājamai mašīnai.

TEHNISKIE PARAMETRI

Nominālais spriegums..... 220-240 V
 Nominālā frekvence..... 50 Hz
 Nominālā jauda..... 500 W

INFORMĀCIJA LIETOTĀJIEM ELEKTRISKO UN ELEKTRONISKO IERĪČU UTILIZĀCIJAI

 Šis simbols uz izstrādājuma vai tā pavaddokumentācijā nozīmē, ka nederīgās elektriskās vai elektroniskās ierīces nedrīkst izmest ārā kopā ar sadzīves atkritumiem. Nogādājiet veco ierīci specializētā otrreizējo izejvielu savākšanas vietā. Tādējādi tiek taupīti vērtīgie dabas resursi un jūs palīdzat novērst potenciālo negatīvo ietekmi uz apkārtējo vidi un cilvēka veselību. Papildu informāciju par šī izstrādājuma utilizāciju jūs varat saņemt vietējā pašvaldībā vai tuvākajā atkritumu savākšanas vietā. Par nepienācīgu šāda veida atkritumu utilizāciju jūs varat tikt saukts pie atbildības atbilstoši nacionālai likumdošanai.

 Šis izstrādājums atbilst Eiropas Savienības direktīvām par elektromagnētisko savietojamību un elektrodrošību.

Preču zīmes "BROCK Electronics" īpašnieks SIA GTCL BALTIC

Tālr: +371 67297762

E-pasts: gtcl@gtcl.eu

www.brockgroup.eu

Tehniskais serviss: Tālr. +371 28683856, serviss@gtcl.eu

BROCK**TRINTUVAS****BL 1501 WH, BL 1502 SS****SVARBŪS SAUGUMO NURODYMAI**

1. Šis prietaisas nėra skirtas naudoti žmonėms su ribotais fiziniais, lytėjimo ar intelekto sugebėjimais arba asmenims, neturintiems pakankamos patirties ar įgūdžių (įskaitant vaikus), kol už jų saugą atsakingas asmuo neišmokys jų naudoti šio prietaiso.
2. Neleiskite vaikams žaisti su prietaisu ir laikykite jį vaikams nepasiekiamoje vietoje.
3. Prieš prijungdami prietaisą prie elektros tinklo, patikrinkite, ar paso plokštelėje nurodyta įtampa atitinka jūsų namuose įrengtą elektros instaliaciją.
4. Draudžiama naudoti kitus priedus, kurie neįeina į su prietaisu tiekiamą komplektą ir nėra skirti būtent šiam prietaisui.
5. Statykite prietaisą tik ant lygaus ir sauso paviršiaus. Nedėkite prietaiso ant palangės ar nestabiliaus pagrindo.
6. Šis prietaisas skirtas naudoti tik namų buityje ir sukonstruotas nedidelio produktų kiekio perdirbimui. Nenaudokite prietaiso gamyklose arba lauko sąlygomis!
7. Nedėkite prietaiso ant elektrinės ar dujinės viryklės ar arti jų. Nelaikykite prietaiso arti atviros ugnies ar šalia prietaisų, kurioje skleidžia karštį.
8. Įsitikinkite, kad maitinimo laidas ir kištukas neliečia vandens, kitų skysčių ar karštų paviršių ir nenusiviro nuo stalo krašto.
9. Netraukite už elektros laido norėdami ištraukti jį iš lizdo, taip galite sugadinti ir laidą ir lizdą. Laida reikia traukti iš lizdo tvirtai suėmus už kištuko.
10. Draudžiama naudoti prietaisą su pažeistu elektros laidu ar kištuku. Pažeistą elektros laidą kaiskite tik specializuotame aptarnavimo centre.
11. Kategoriškai draudžiama savarankiškai remontuoti prietaisą ar modifikuoti jo konstrukciją, tai gali sukelti elektros iškrovą. Jei būtinas remontas, kreipkitės į specializuotą aptarnavimo centrą. Šios reikalavimo nesilaikymo atveju garantija bus anuliuota.
12. Nenaudokite prietaiso kitiems tikslams, kurie nėra numatyti šio prietaiso naudojimui.
13. Palikdami prietaisą be priežiūros, taip pat surinkimo, išardymo ar valymo metu, būtinai ištraukite kištuką iš lizdo.
14. Prietaiso veikimo metu į produktams skirtą indą nedėkite jokių pašalinių daiktų, išskyrus smulkinimui skirtus produktus. Veikimo metu nekimškite produktų rankomis.
15. Maišytuve negalima perdirbti karštų arba verdančių skysčių. Leiskite produktams atvėsti bent iki 60C.
16. Neleiskite maišytuvui veikti ilgiau nei 2 minutes, o perdirbant kitus produktus ar dideles jų porcijas – ne ilgiau nei 1 minutę.

Dėmesio! Maišytuvo ašmenys yra labai aštrūs! Kategoriškai draudžiama juos liesti prietaiso veikimo metu!

Išsaugokite šią instrukciją!

Prietaisas skirtas naudoti tik namų buityje!

PRIETAISO APRAŠAS

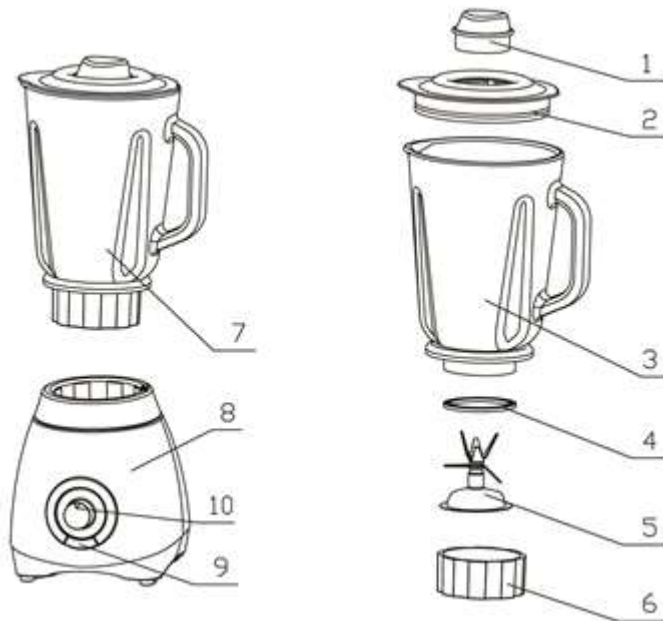

1. Dangtelis - sklendė
2. Guminis dangtis
3. Stiklo puodas
4. Tarpinė
5. Ašmenų blokas
6. Puodo pagrindas
7. Surinktas puodas
8. variklio pagrindas
9. PULSE mygtukas
10. Greičio reguliavimo jungiklis

PRIEŠ PIRMĄ NAUDOJIMĄ

Prieš pirmą naudojimą reikia gerai nuvalyti jo dalis. (žiūrėti skyrių: Valymas).

Ištraukite iš pagrindo reikalingo srovės laidą ir įjunkite prietaisą į elektros tinklą.

STIKLO PUODO SURINKIMAS

1. Įdėkite guminį sandarinimo žiedą (4) ant ašmenų bloko (5) vidinės pusės.
2. Įdėkite ašmenų bloką su sandarinimo žiedu į puodo pagrindą (6).
3. Įdėkite surinktą puodo pagrindą į stiklo puodo apačia ir tvirtai pritvirtinkite.
4. Pastatykite stiklo puodą (3) ant puodo pagrindo ir sureguliuokite, tada pasukite laikrodžio rodyklės kryptimi, kol stiklo puodas įsitvirtins savo vietoje.
5. Uždėkite dangtelį - sklendę (1) ant dangčio (2).
6. Pritvirtinkite dangtį ant stiklo puodo ir paspauskite žemyn.

STIKLO PUODO ĮDĖJIMAS

1. Įsitikinkite, kad maišytuvas yra išjungtas (perjunkite į nustatymą "OFF").
2. Įstatykite stiklo puodą (7) į variklio pagrindą (8) ir paspauskite žemyn, kol jis tvirtai užsifiksuos.

KAIP NAUDOTI

1. Sudėkite produktus į stiklo puodą.
2. Uždėkite ant stiklo puodo dangtį ir tvirtai uždarykite. Įdėkite dangtelį – sklendę ir pasukite laikrodžio rodyklės kryptimi, kad užfiksuotumėte.
3. Pasukite jungiklį ant variklio pagrindo:

Greičio nustatymai	Naudojimas
LOW	Lengvų gėrimų paruošimui
HIGH	Sunkių produktų ir gėrimų maišymui
OFF	Veikimo sustabdymas
PULSE	Trumpi, stipraus impulso judesiai
ICE CRUSH	Ledų smulkinimui ir puodo valymui

** ICE CRUSH funkcija veikia kai valdymo jungiklis yra OFF pozicijoje. Prietaisas neišsijungs paspaudus mygtuką. Jį reikia laikyti apspaudus arba paspausti pakartotinai.*

4. NB! Norėdami išvengti perkaitimo ar dėl to kylančių pažeidimų, variklį paleiskite ne ilgiau kaip 1 minutę arba pakaitomis 1 minutę ir palaikykite išjungtą 3 minutes.

Panaudoję maišytuvą, visada perjunkite jungiklį į OFF padėtį ir atjunkite nuo elektros tinklo.

Norėdami išimti stiklinį puodą, tiesiog išimkite jį iš variklio pagrindo. Stiklinio puodo nereikia pasukti jei norite jį išimti.

NAUDINGI PATARIMAI

Norėdami gauti geriausias rezultatus maišant ingredientus, į stiklinį puodą dėkite sudėkite mažas porcijas, o ne visą kiekį vienu metu.

Jei apdorojate kietus komponentus, pirmiausia juos supjaustykite mažais gabalėliais (2–3 cm).

Maišant sunkius ingredientus, pirmiausia pradėkite nuo nedidelio skysčio kiekio. Pamažu pilkite vis daugiau skysčio per angą dangtyje.

Naudodamiesi prietaisu, visada laikykite ranką ant maišytuvo.

Būkite atsargūs dirbdami su karštais skysčiais.

Jei norite maišyti kietus produktus arba labai klampus skysčius, rekomenduojame naudoti maišytuvą PULSE režimu, kad ašmenys neužstrigtų.

VALYMAS IR PRIEŽIŪRA

Variklio pagrindas

Niekada nemerkite variklio pagrindo į vandenį. Nuvalykite drėgna šluota.

Lengvas stiklinio puodo valymas / skalavimas

BROCK®

Electronics

Ištuštinkite stiklo puodą ir įpilkite vandens. Uždėkite stiklo puodą ant variklio pagrindo ir kelis kartus paspauskite "ICE CRUSH". Išpilkite vandenį iš stiklo puodo ir išskalaukite jį.

Kruopštus stiklo puodo valymas

Prieš atsukdami stiklo puodą nuo atraminio žiedo, įsitikinkite, kad stiklinis puodas yra tuščias. Visas nuimamas dalis galima plauti indaplovėje.

TECHNINIAI PARAMETRAI

Nominali įtampa..... 220–240V
 Nominalus dažnis 50 Hz
 Nominali galios įvestis..... 500 W

ELEKTRONINIŲ IR ELEKTRINIŲ BUITINIŲ PRIETAISŲ IŠMETIMO INSTRUKCIJA

 Šis ant gaminių pažymėtas arba originaliuose dokumentuose esantis ženklas reiškia, kad panaudotų elektrinių arba elektroninių įrenginių negalima išmesti kartu su standartinėmis buitinėmis atliekomis. Siekiant šiuos gaminius išmesti, perdirbti ar pakeisti susidėvėjusius įrenginius naujais, juos reikia atiduoti į nustatytus atliekų surinkimo punktus. Arba, alternatyviai, kai kuriose Europos Sąjungos valstybėse narėse arba kitose Europos šalyse įsigydami atitinkamą naują gaminį, senus gaminius galite grąžinti vietos pardavėjams. Tinkamai išmesdami šį gaminį, padėsite tausoti brangius gamtinius išteklius ir išvengti potencialiai neigiamo poveikio aplinkai, kuris gali būti padarytas netinkamai išmetus atliekas. Išsamesnės informacijos pasiteiraukite savo savivaldybėje arba artimiausiame atliekų surinkimo punkte. Atsižvelgiant į nacionalinius teisės aktus, už netinkamą šio tipo atliekų išmetimą gali būti taikomos nuobaudos. Jeigu norite išmesti elektrinius arba elektroninius prietaisus, reikiamos informacijos teiraukitės pas savo pardavėją arba tiekėją.

 Šis ženklas galioja Europos Sąjungoje. Jeigu norite išmesti šį gaminį, teiraukitės reikiamos informacijos apie tinkamą atliekų išmetimo būdą vietos savivaldybėje arba pas savo pardavėją. Šis gaminys atitinka ES reglamento dėl elektromagnetinio suderinamumo ir elektros saugos reikalavimus. Šis gaminys atitinka visus atitinkamus pagrindinius ES reglamentų reikalavimus.

Prekės ženklo Brock Electronics savininkas GTCL Baltic

Tel.: +371 67297762

el. paštas gtcl@gtcl.eu

www.brockgroup.eu

Techninis servisas: tel. +371 28683856, el. paštas serviss@gtcl.eu

BROCK**BLENDER****BL 1501 WH, BL 1502 SS****OLULISED ETTEVAATUSABINÕUD**

1. Piiratud füüsiliste, tunnetuslike või vaimsete võimetega isikud, kellel puuduvad piisavad kogemused ja oskused (samuti lapsed), ei tohi seadet kasutada enne, kui nende turvalisuse eest vastutav isik on neile selle kasutamist selgitanud.
2. Et lapsed ei saaks seadmega mängida, hoidke seda neile kättesaamatult.
3. Enne seadme vooluvõrku lülitamist kontrollige, kas seadme passis kirjasolev pinge vastab teie koduse elektrisüsteemi omale.
4. Keelatud on kasutada muid komplekti mittekuuluvaid ja käesoleva toote jaoks mitte ettenähtud tarvikuid.
5. Seade peab paiknema tasasel ja kuival pinnal. Ärge asetage seda aknalauale ega ebakindlale alusele.
6. Käesolev seade on mõeldud ainult kodus kasutamiseks ja tavaliste toidukoguste töötlemiseks. Ärge kasutage seda tootmises ega õues!
7. Ärge asetage seadet elektri- ega gaasipliidi peale ega lähedusse. Ärge hoidke seadet lahtise tule ega soojusallikate läheduses.
8. Jälgige, et toitekaabel ega pistik ei puutuks kokku vee ega muude vedelike või kuumade pindadega ega ripuks üle lauaserva.
9. Toitekaabli ja pistiku kahjustamise vältimiseks ei tohi pistikut pesast välja tõmmates hoida kinni kaablist. Hoidke kinni pistikust endast.
10. Kahjustunud toitekaabli või pistikuga seadet ei tohi kasutada. Kahjustunud toitekaabli vahetamiseks pöörduge teenindusse.
11. Elektrilöögi ohu vältimiseks on rangelt keelatud seadet ise remontida. Remondivajaduse korral pöörduge teenindusse, muidu kaotab garantii kehtivuse.
12. Ärge kasutage seadet muul viisil kui sihtotstarbeliselt.
13. Seadme järelvalveta jätmise, samuti kokkupaneku, lahtivõtmise ja puhastamise ajaks tõmmatakse pistik pesast välja.
14. Töö ajal ei tohi kannu panna midagi peale purustamiseks mõeldud toiduainete. Samuti ei tohi sinna kätt pista.
15. Kuumi või keevaid vedelikke ei tohi panna blenderisse enne maksimaalselt 60 kraadini mahajahtumist.
16. Ärge laske seadmel korraga töötada üle 2 minuti, kõvade toiduainete või suurte portsjonite puhul üle 1 minuti.

Tähelepanu! Blenderi noad on väga teravad! Neid ei tohi töötava seadme puhul mingil tingimusel puudutada!

Hoidke käesolev juhend alles!

Seade on mõeldud ainult kodukasutuseks!

SEADME KIRJELDUS

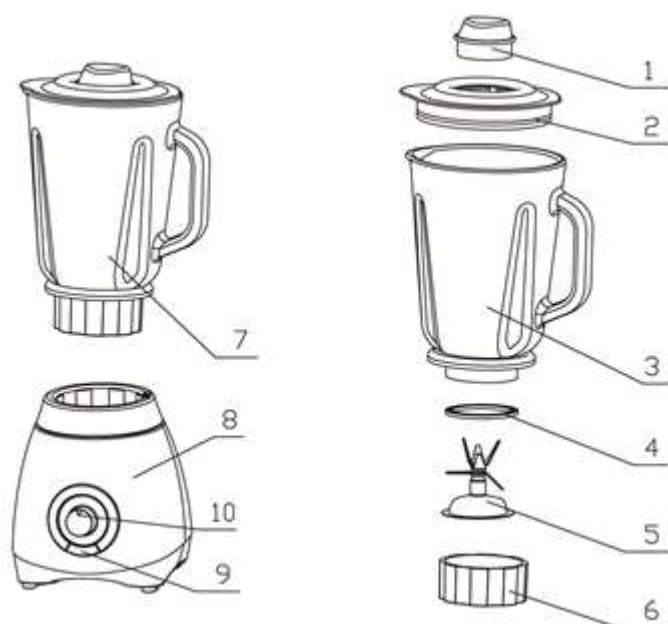

1. Kork
2. Kummiga kaas
3. Klaaskann
4. Tihend
5. Teradeplokk
6. Kannualus
7. Kokkupandud kann
8. Mootorikorpus
9. Impulssrežiimi lüliti
10. Kiiruse reguleerimise nupp

ENNE KASUTUSELE VÕTTU

Enne blenderi kasutuselevõttu tuleb kõik selle osad hoolikalt puhastada (vt puhastamise lõiku).

Kerige toitekaabel korpuse aluse küljest vajalikus pikkuses välja ja ühendage seade vooluvõrku.

KANNU KOKKUPANEK

1. Asetage kummist rõngastihend (4) teradeploki (4) siseosale.
2. Asetage tihendiga teradeplokk kannualusele (6).
3. Asetage kannualus kannu soonde ja keerake kõvasti kinni.
4. Asetage kann (3) alusele, reguleerige paika ja keerake päripäeva, kuni kann kinnitub õigesse asendisse.
5. Pange kork (1) kaane (2) külge.
6. Asetage kaas kannu peale ja vajutage kinni.

KANNU PAIGALDAMINE

1. Veenduge, et blender on välja lülitatud (keerake lüliti asendisse OFF/VÄLJAS).
2. Asetage kokkupandud kann (7) mootorikorpusele (8) ja vajutage kõvasti kinni.

KASUTAMINE

1. Pange toiduained kannu.
2. Asetage kaas kannu peale ja keerake kõvasti kinni. Asetage kork avasse ja keerake päripäeva kinni.
3. Keerake mootorikorpusel olevat lüliti:

Kiirus	Otstarve
LOW (aeglane)	Kergete jookide valmistamiseks
HIGH (kiire)	Suurema toidu- ja joogikoguse segamiseks
OFF (väljas)	Töö katkestamiseks
PULSE (impulss)	Lühikesed ja võimsad impulssliigutused
ICE CRUSH (jäa purustamine)	Jäa purustamiseks ja kannu puhastamiseks

** Jäa purustusfunktsioon töötab, kui lüliti on OFF-asendis. Siis ei lülitu seade nupule vajutades sisse kohe, vaid alles nuppu all hoides või uuesti vajutades.*

4. **NB! Ülekuumenemisega seotud kahjustuste vältimiseks ärge laske mootoril töötada järjest üle 1 minuti või laske 1-minutise töö järel 3 minutit puhata.**

Kasutamise lõpus keerake lüliti alati OFF-asendisse ja ühendage blender vooluvõrgust lahti.

Kannu eemaldamiseks võetakse see ilma keeramata ja pööramata lihtsalt korpuse küljest ära.

KASULIKKE NÕUANDEID

Parima tulemuse saamiseks ärge pange toiduaineid kannu korraga, vaid väiksemate portsjonite kaupa.

Kõvad toiduained lõigake enne purustamist väiksemateks tükkideks (2 – 3 cm).

Suuremate tükkide puhul lisage esialgu veidi vedelikku ja valage seda kaanes olevast avast purustamise käigus järjest juurde.

Töö ajal hoidke kätt kogu aeg blenderi kaanel.

Olge kuumi vedelikke kasutades ettevaatlik.

Kõvade toiduainete või väga tihkete vedelike segamisel soovitatakse terade takerdumise vältimiseks kasutada blenderit impulssrežiimis.

PUHASTAMINE JA HOOLDUS

Mootorikorpus

Mootorikorpust ei tohi panna vette, vaid see pühitakse puhtaks niiske lapiga.

Lihtpuhastus / kannu loputamine

BROCK[®]

Electronics

Tühjendage kann ja täitke veega. Asetage kann mootorikorpusele ja vajutage korduvalt ICE CRUSH /jääpurustus-nupule. Valage kann tühjaks ja loputage ära.

Kannu põhjalik puhastamine

Enne kannu kinnitusrõngalt eemaldamist veenduge, et kann on tühi. Olge terade äravõtmisel ettevaatlik. Kõiki lahtivõetavaid osi võib pesta nõudepesumasinas.

TEHNILISED NÄITAJAD

Nimipinge.....	220-240 V
Nimisageduse.....	50 Hz
Nimivõimsus.....	500 W

TEAVE KASUTAJATELE ELEKTRILISTE JA ELEKTROONILISTE SEADMETE HÄVITAMISE KOHTA



See sümbol tootel või sellele lisatud dokumentatsioonile tähendab, et kasutuselt kõrvaldatud elektri- või elektroonikaseadmeid ei tohi visata olmejäätmete kogumise konteinerisse. Viige vana seade spetsialiseeritud jäätmekäitlusjaama. Selliselt säästate väärtuslikud loodusvarad ja saate aidata vältida võimalikke negatiivseid mõjusid keskkonnale ja inimeste tervisele. Lisainfot käesoleva seadme hävitamise kohta saate oma kohalikust omavalitsusest või lähimast kogumiskohast. Ebaõige seda liiki jäätmete käitluse eest Teid võidakse võtta vastutusele vastavalt kohalikele õigusaktidele.

Juriidilistele isikutele Euroopa Liidu riikides. Vajalikku teavet elektri- ja elektroonikaseadmete hävitamise kohta küsige oma edasimüüjalt või tarnijalt. Hävitamine teistes Euroopa Liidu välistes riikides.



See sümbol toimib Euroopa Liidu territooriumil. Taotlege vajalikku informatsiooni käesoleva seadme nõuetekohaseks hävitamiseks kohalikus omavalitsuses või edasimüüja käest. See toode vastab Euroopa Liidu direktiividele elektromagnetilise ühilduvuse ja elektriohutuse kohta ootja: BROCK.

Kaubamärgi omanik BROCK Electronics GTCL BALTIC

Telefon +371 67297762

e-mail: gtcl@gtcl.eu

www.brockgroup.eu

Tehniline teenindus: Telefon +371 28683856, serviss@gtcl.eu

BROCK**БЛЕНДЕР****BL 1501 WH, BL 1502 SS****ВАЖНЫЕ МЕРЫ БЕЗОПАСНОСТИ**

1. Устройство не предназначено для использования лицами с ограниченными физическими, осязательными или интеллектуальными способностями, или лицами без достаточного опыта и навыков (также детьми), до тех пор, пока лицо, ответственное за безопасность не обучит их обращению с данным устройством.
2. Не позволяйте детям играть устройством, храните устройство в месте, недоступном для детей.
3. Перед подключением устройства к электросети, проверьте, соответствует ли напряжение, указанное на паспортной пластинке, электропроводке, имеющейся в Вашем доме.
4. Запрещено использовать другие принадлежности, которые не являются частью поставляемой комплектации и не предназначены для данного изделия.
5. Устанавливайте устройство только на ровной и сухой поверхности. Не ставьте устройство на подоконник или нестабильное основание.
6. Данное устройство предназначено исключительно для использования в домашнем хозяйстве и конструировано для переработки обычного объема продуктов. Не используйте устройство на производстве или за пределами помещения!
7. Не устанавливайте устройство на электрическую или газовую кухонную плиту или вблизи нее. Не храните устройство вблизи открытого огня или вблизи устройств, излучающих тепло.
8. Следите за тем, чтобы электрический провод и контактная вилка не соприкасались с водой и другими жидкостями или горячими поверхностями, не свешивались через край стола.
9. Не тяните за электропровод, чтобы отключить устройство от розетки, таким образом можно испортить как провод, так и розетку. Провод следует извлекать из розетки, придерживая за контактную вилку
10. Запрещено использовать устройство с поврежденным проводом электропитания или поврежденной контактной вилкой. Замену поврежденного электропровода необходимо производить в специализированном сервисном центре.
11. Категорически запрещается самостоятельно ремонтировать данное устройство или модифицировать его конструкцию, так как это может привести к удару током. В случае необходимости ремонта обратитесь в специализированный сервисный центр. В случае несоблюдения данного требования гарантия будет аннулирована.
12. Не используйте устройство в других целях, кроме целей, для которых оно предназначено.
13. Оставляя устройство без присмотра, а также при сборке, разборке или во время чистки обязательно извлеките контактную вилку из розетки.
14. Во время работы устройства в стакан для продуктов не кладите посторонние предметы, кроме продуктов, предусмотренных для измельчения. Во время работы в стакан запрещается совать руки.
15. В блендере запрещается перерабатывать горячие или кипящие жидкости. Позвольте продуктам остыть до температуры не более 60С.

BROCK®

Electronics

16. Не держите устройство в рабочем режиме дольше 2 минут, в случае твердых продуктов или больших порций не дольше 1 минуты.

Внимание! Ножи блендера очень острые! Категорически запрещается касаться их при работающем устройстве!

Сохраните эту инструкцию!

Устройство предназначено для использования только в домашнем хозяйстве!

ОПИСАНИЕ УСТРОЙСТВА

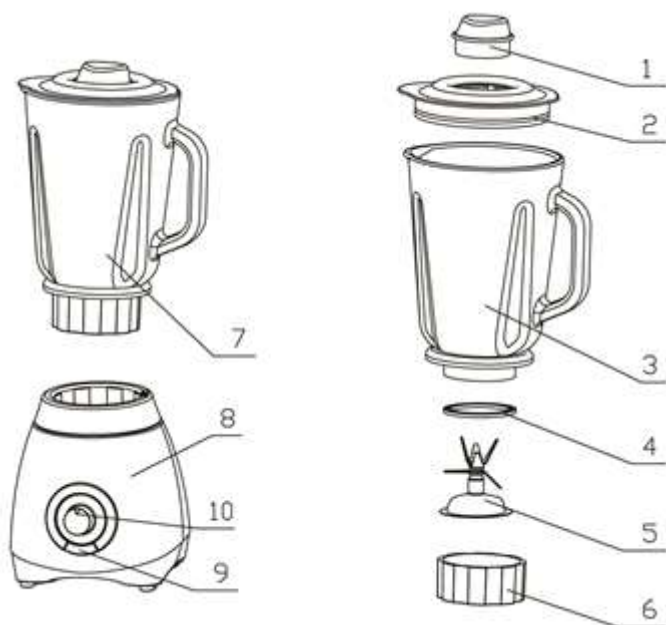

1. Крышка - заглушка
2. Прорезиненная крышка
3. Стеклонная чаша
4. Уплотнитель
5. Блок лезвий
6. Основание чаши
7. Собранный чаша
8. Корпус мотора
9. Включатель PULSE
10. Кнопка регулирования скорости

ПЕРЕД ПЕРВЫМ ИСПОЛЬЗОВАНИЕМ

Перед первым использованием блендера детали необходимо тщательно почистить. (см. раздел: Чистка).

Отмотайте из основания корпуса необходимую длину провода и подключите устройство к электросети.

СБОРКА СТЕКЛЯННОЙ ЧАШИ

1. Установите резиновое уплотнительное кольцо (4) на внутреннюю часть блока лезвий (4).
2. Установите блок лезвий с уплотнительным кольцом в основании чаши (6).
3. Установите собранное основание чаши в паз для чаши и крепко закрепите.
4. Установите стеклянную чашу (3) на основании чаши и отрегулируйте ее, затем поворачивайте по часовой стрелке до тех пор, пока чаша не зафиксируется в своей позиции.
5. Установите крышку – заглушку (1) на крышке (2).
6. Закрепите крышку на стеклянной чаше и нажмите.

УСТАНОВКА СТЕКЛЯННОЙ ЧАШИ

1. Убедитесь, что блендер выключен (поверните выключатель в позицию «OFF»).
2. Установите собранную чашу (7) на корпус мотора (8) и надавите, чтобы чаша крепко зафиксировалась.

КАК ИСПОЛЬЗОВАТЬ

1. Поместите продукты питания в стеклянную чашу.
2. Установите на стеклянную чашу крышку и крепко закройте. Установите крышку-заглушку в отверстие в крышке и поверните по часовой стрелке, чтобы зафиксировать.
3. Поверните выключатель на корпусе мотора:

Скорость	Применение
LOW	Для приготовления легких напитков
HIGH	Смешивание массивных блюд и напитков
OFF	Прекращение работы
PULSE	Короткие, мощные импульсные движения
ICE CRUSH	Для измельчения льда и чистки кружки

** Функция ICE CRUSH работает, когда выключатель установлен в позиции OFF. Устройство не включается при нажатии кнопки. Ее следует либо держать нажатой, либо нажимать повторно.*

4. NB! С целью избежать повреждений, связанных с перегревом, не позволяйте мотору работать дольше 1 минуты или чередуйте – 1 минута работы и 3 минуты в выключенном состоянии.

После использования блендера всегда поворачивайте выключатель в позицию «OFF» и отключайте от электросети.

BROCK®

Electronics

Чтобы снять стеклянную чашу, просто снимите ее с корпуса. Чтобы снять чашу ее не требуется поворачивать или вращать.

ПОЛЕЗНЫЕ СОВЕТЫ

Чтобы добиться лучших результатов, смешивая ингредиенты, помещайте продукты в стеклянную чашу небольшими порциями, а не все количество сразу.

Если обрабатываются твердые продукты, предварительно разрежьте их на маленькие кусочки (2 – 3 см).

Смешивая массивные ингредиенты, начните с небольшого количества жидкости. Понемногу добавляйте больше и больше жидкости через отверстие в крышке.

При работе с устройством, всегда держите руку на крышке блендера.

Соблюдайте осторожность, обрабатывая горячие жидкости.

Для смешивания твердых продуктов или очень густых жидкостей рекомендуется использовать блендер в режиме PULSE, чтобы не застревали лезвия.

ЧИСТКА И УХОД

Корпус мотора

Никогда не погружайте корпус мотора в воду. Протирайте влажной тряпочкой.

Простая чистка / ополаскивание стеклянной чаши

Опустошите стеклянную чашу и наполните ее водой. Установите стеклянную чашу на корпус мотора и несколько раз нажмите «ICE CRUSH». Опустошите стеклянную чашу и ополосните ее.

Тщательная чистка стеклянной чаши

Перед снятием стеклянной чаши с кольца крепления, убедитесь, что стеклянная чаша пустая. Соблюдайте осторожность при снятии лезвий. Все съемные части подходят для мытья в посудомоечной машине.

ТЕХНИЧЕСКИЕ ПАРАМЕТРЫ

Номинальное напряжение.....	220–240 В
Номинальная частота.....	50 Гц
Номинальная входная мощность.....	500 Вт

ИНСТРУКЦИИ ПО УТИЛИЗАЦИИ ЭЛЕКТРИЧЕСКОГО И ЭЛЕКТРОННОГО ОБОРУДОВАНИЯ



Данное обозначение на изделии или на оригинальной документации к нему означает, что отработавшее электрическое и электронное оборудование не следует выбрасывать вместе с обычными бытовыми отходами. Следует передать его в специализированные центры сбора отходов для утилизации и повторной переработки. Кроме того, в некоторых странах Европейского Союза отработавшие изделия можно вернуть по месту приобретения при покупке аналогичного нового продукта. Правильная утилизация данного изделия позволит сохранить ценные природные ресурсы и предотвратить вредное воздействие на окружающую среду.

RU

BROCK[®]
E l e c t r o n i c s

CE Данный символ действителен на территории Европейского Союза. Для получения информации об утилизации данного продукта обратитесь в местную справочную службу или по месту его приобретения. Данное изделие соответствует требованиям ЕС по электромагнитной совместимости и электробезопасности.

Владелец торговой марки «BROCK Electronics» «GTCL BALTIC»

Телефон +371 67297762

Электронная почта: gtcl@gtcl.eu

www.brockgroup.eu

Технический сервис: телефон +371 28683856, serviss@gtcl.eu

Garantijas talons

Гарантийный талон

Garantiné kortelè

Garantiitalong

Warranty card

Garantieschein:

Pārdevējs:

Продавец:

Pardavējas: _____

Mūija:

Seller:

Verkäufer:

Pārdošanas datums:

Дата покупки:

Pardavimo data: _____

Müigi kuupäev:

Purchase date:

Verkaufsdatum:

Pārdevēja zīmogs:

Печать:

Pardavējo antspaudas:

Müija pitsat:

Stempel des Verkäufers:

Čeka kopija:

Копия чека покупки:

Čekio kopija:

Tšeki koopia:

Copy of purchase receipt:

Kopie des Kassenbons: