

| | |
|----|--------------------------------------|
| DE | MULTIKOCHER |
| GB | MULTICOOKER |
| RU | МУЛЬТИВАРКА |
| LV | MULTIKATLS |
| LT | DAUGIAFUNKCIS VIRTUVAS |
| EE | MULTIKEETJA |
| BG | МУЛТИФУНКЦИОНАЛЕН УРЕД ЗА ГОТВЕНЕ |

MC 1003



MULTIKOCHER

MC 1003

SICHERHEITSHINWEISE

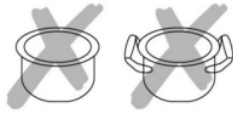

Die Verwendung eines ungeeigneten Topfes kann zu einer schlechten Wärmeleitfähigkeit führen, was die Qualität des gekochten Essens beeinträchtigt, sowie zu Schäden oder anderen unvorhergesehenen Ereignissen führen kann.

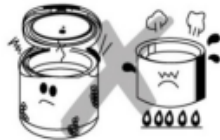

Stellen Sie das Gerät auf einer flachen, stabilen Oberfläche. Stellen Sie den Multikocher nicht auf Küchenherde, andere Elektrogeräte oder in die Nähe anderer Wärmequellen. Verwenden Sie die Innenschale nicht auf anderen Heizgeräten..

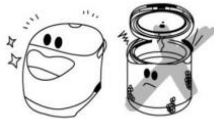

Stellen Sie sicher, dass der innere Topf, das Heizelement und das Innere des Multikochers sauber sind, um eine Überhitzung zu vermeiden, die zu Bruch oder anderen unvorhergesehenen Fällen führen könnte.



Wenn das Netzkabel verwendet und gelagert wird, darf es nicht verarbeitet, beschädigt, gezogen, verdreht, gedehnt oder auf schwere Gegenstände gelegt werden.



Decken Sie den Multikocher nicht mit einem Küchentuch ab, legen Sie keine Fremdkörper auf den Deckel des Produkts.



Die Trennung des Geräts vom Netz oder ein Stromausfall während des Betriebs des Multikochers kann die Qualität der zubereiteten Produkte beeinträchtigen.

WICHTIGE INFORMATIONEN



Waschen Sie das Gerät nicht mit Wasser. Lassen Sie das Gehäuse des Multikochers nicht in Wasser oder andere Reinigungsflüssigkeiten fallen.



Schalten Sie das Gerät ohne herausnehmbare Schale oder mit einer leeren Schale nicht ein.



Beim Betrieb des Multikochers tritt heißer Dampf durch das Loch in der Abdeckung aus, seien Sie also vorsichtig.

Prüfen Sie vor der ersten Benutzung des Produkts, ob die Netzspannung mit der auf dem Typenschild angegebenen Spannung (220V) übereinstimmt.

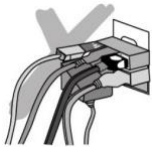

Schließen Sie nicht gleichzeitig mit dem Multikocher andere Geräte an dieselbe Buchse an.



Reparieren Sie das Gerät nicht selbst.



Wischen Sie die Schüssel innen und außen trocken. Setzen Sie den inneren Topf in den Multikocher ein und drehen Sie ihn so, dass er die Heizplatte so weit wie möglich berührt.

WEITERE ANWEISUNGEN

1. Schließen Sie den Produktdeckel vor dem Kochen fest zu. Wenn der Deckel nicht fest und dicht genug verschlossen ist, beeinträchtigt dies den Geschmack und die Qualität des Garguts.
2. Der Reis ist köstlich und krümelig, wenn die Menge nicht mehr als 8 Messbecher beträgt.
3. Nachdem Sie den inneren Topf in den Multikocher gestellt haben, drehen Sie ihn so, dass der Topf maximalen Kontakt mit der Heizplatte hat. Vergewissern Sie sich vor der Wahl des Kochmodus, dass der Topf im Multikocher richtig eingestellt ist (Um Unfälle zu vermeiden, schalten Sie den Multikocher nicht ohne den Topf ein oder wenn er falsch steht).
4. Lassen Sie bei der Arbeit keine Löffel in der abnehmbaren Pfanne, um die Wärmeisolierung nicht zu stören.
5. Wenn die Oberfläche des inneren Topfes durch Verformung oder Beschädigung der Schüssel korrodiert ist, ersetzen Sie sie durch eine entsprechende Schüssel. Die Oberfläche des inneren Kochtopfes ist nicht klebrig, so dass keine Metalllöffel oder -bürsten erlaubt sind.
6. Überprüfen Sie den Betriebszustand nach einem Sturz oder einem äußeren Einfluss.
7. Wenn Sie den gewählten Modus oder das Kochen abbrechen wollen, können Sie die Taste "ZURÜCKSETZEN" drücken, um einen anderen Modus zu wählen.
8. Nach der Verwendung des Multikochers muss es vor dem nächsten Mal gereinigt werden. Verwenden Sie zum Reinigen der Innenpfanne, des Löffels, des Messbechers und des Deckels ein weiches Tuch mit einer kleinen Menge Spülmittel und spülen Sie diese Teile dann mit Wasser ab. Die Außen- und Innenseite des Multikochers sollte ebenfalls regelmäßig gereinigt werden, jedoch ohne Verwendung von Wasser.
9. Wenn Sie das Gerät längere Zeit nicht benutzen, ziehen Sie den Netzstecker und lagern Sie es an einem geeigneten Ort, wobei darauf zu achten ist, dass das Gehäuse des Geräts vollständig trocken ist.

BESCHREIBUNG

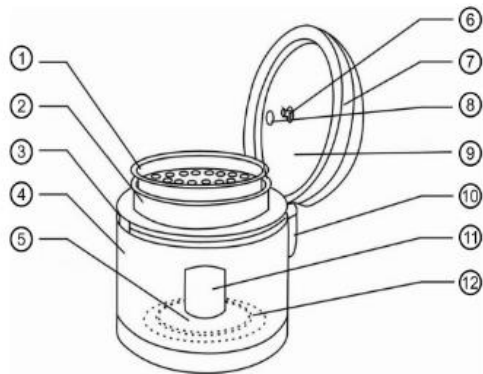

1. Dampfbehälter
2. Herausnehmbarer innerer Kochtopf
3. Gehäuse des Multikochers
4. Äußeres Gehäuse
5. Thermoregler
6. Strift
7. Abdeckung des Deckels
8. Öffnung des Eingangs
9. Deckel
10. Kondensat-Sammelvorrichtung
11. Bedienfeld
12. Heizplatte

ZUBEHÖR

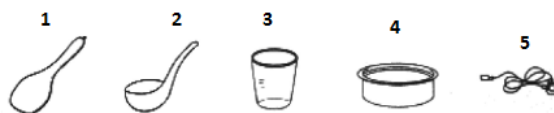

1. Löffel
2. Abschöpföffel
3. Messbecher
4. Behälter- Dampfopf
5. Netzkabel

PARAMETER

1. Eingebauter Mikrocomputer, große LCD-Anzeige.
2. Dicker abnehmbarer Kochtopf mit Antihafbeschichtung.
3. Kochdichtheit zur Erhaltung der nützlichen Eigenschaften und des natürlichen Geschmacks.
4. Automatische Wärmespeicherung.
5. Startverzögerungsfunktion und, der Bequemlichkeit halber, die Möglichkeit, die Garzeit selbst einzustellen.
6. Mehrere Kochmodi zur Erfüllung jeder Anforderung.

BETRIEB

Anzeige: LCD-Anzeige, 4. digital

Steuerung des Multikochers:

Schließen Sie das Netzkabel an den Multikocher an. Schließen Sie das Multikocher an das Stromnetz an - das Display leuchtet auf.

Auswählen eines Kochprogramms

Drücken Sie die Taste MENU/MANUAL, dann die Tasten "+" oder "-", um das gewünschte Programm zu wählen, die Anzeige des entsprechenden Programms leuchtet jeweils auf, und drücken Sie dann die Starttaste.

Drücken Sie die Taste ABBRECHEN, um das gewählte Programm abubrechen oder ein bereits laufendes Kochprogramm abubrechen.

Warmhalten:

Wenn der Kochvorgang abgeschlossen ist, geht der Multikocher automatisch in den Temperaturerhaltungsmodus über.

Die Leuchtanzeige auf der Taste von Warmhalten WÄRMEHALTEN / ABBRECHEN wird eingeschaltet und "bb" erscheint auf dem Display..

1. Wie Sie die Kochzeit einstellen?

Sobald Sie ein Programm ausgewählt haben, wird die Standardgarzeit angezeigt. Drücken Sie dann die Taste START / KOCHZEIT (die Taste leuchtet rot auf), stellen Sie dann mit den Tasten "+" und "-" die gewünschte Kochzeit ein und drücken Sie die Starttaste.

* die Tasten ZEITVORWAHL / KOCHZEIT und START leuchten während des Kochvorgangs rot.

2. So aktivieren Sie die Funktion für die Zeitvorwahl?

Wählen Sie ein Programm und drücken Sie dann zweimal die Taste ZEITVORWAHL / KOCHZEIT, bis die Anzeigeleuchte der Taste blau leuchtet. Auf dem Display wird "00:00" angezeigt. Drücken Sie die Tasten "+" oder "-", um die gewünschte Verzögerungszeit einzustellen. Drücken Sie die

START-Taste. Der Multikocher beginnt mit dem Kochen, nachdem die eingestellte Verzögerungszeit verstrichen ist. Die Farbe der Anzeige für abgebrochene Start-/Zeitpunkte wechselt von blau auf rot, nachdem das Kochen begonnen hat.

Die Funktionen ZEITVORWAHL / KOCHZEIT befinden sich auf einer Taste, Sie können durch Drücken der Taste zwischen den beiden Funktionen wechseln.

Im Kochmodus leuchtet die Anzeige rot, im verzögerten Start - blau.

Beispiel: Wenn der Multikocher nach 2 Stunden und 30 Minuten arbeiten soll, drücken Sie zweimal die Taste START / KOCHZEIT (die Anzeige der Taste wird blau), drücken Sie dann die "+"-Taste bis 2:30 Uhr und drücken Sie dann die Starttaste.

3. Wie Sie die Zeit bis zum Ende des Kochens bestimmen?

Wenn der Multikocher in Betrieb ist, zeigt das Display die verbleibende Kochzeit an.

FEHLERERKENNUNG

Wenn es nicht möglich war, ein Essen zuzubereiten oder das Gerät nicht richtig funktioniert hat, haben Sie möglicherweise einen der folgenden Fehler gemacht:

1. Zu viele Zutaten / Wasser.
2. Die Menge der Lebensmittel im Topf überschreitet die im Topf angegebene Höchstmenge.
3. Falsche Auswahl des Kochmodus.
4. Der Innentopf des Geräts ist deformiert.
5. Heißes Wasser wird zum Kochen verwendet.
6. Das Heizelement oder der Boden des abnehmbaren Topfes ist verunreinigt.
7. Während des Kochens wurde der Multikocher vom Netz getrennt.
8. Die Dampfauslassöffnung ist blockiert oder nicht korrekt installiert.
9. Die verzögerte Startzeit ist zu lang eingestellt.
10. Der Gerätedeckel ist nicht vollständig geschlossen.
11. Im Gerät selbst oder an der Außenseite des Topfes - Essensreste oder Schmutz.
12. Zu langer Betrieb des Multikochers im Temperaturerhaltungsmodus.
13. Einen schmutzigen abnehmbaren Topf wurde verwendet.

TECHNISCHE PARAMETER

| | |
|--------------------------------|------------|
| Volumen..... | 3 l |
| Nennspannung..... | 220–240 V |
| Nennfrequenz..... | 50 / 60 Hz |
| Nominale Eingangsleistung..... | 500 W |

DE

BROCK[®]
Electronics

ENTSORGUNGSHINWEISE DER ELEKTRISCHEN UND ELEKTRONISCHEN ANLAGEN



Diese Bezeichnung auf dem Produkt oder auf der ursprünglichen Produktdokumentation bedeutet, dass gebrauchte elektrische und elektronische Geräte nicht mit dem normalen Haushaltsmüll entsorgt werden sollten. Es sollte an spezialisierte Abfallsammelstellen zum Recycling und zur Wiederverwendung übergeben werden. Darüber hinaus können in einigen Ländern der Europäischen Union Abfallprodukte beim Kauf eines ähnlichen neuen Produkts an den Ort des Kaufs zurückgebracht werden. Die ordnungsgemäße Entsorgung dieses Produkts trägt dazu bei, wertvolle natürliche Ressourcen zu erhalten und schädliche Auswirkungen auf die Umwelt zu verhindern.



Dieses Symbol ist innerhalb der Europäischen Union gültig. Für Informationen zur Entsorgung dieses Produkts wenden Sie sich bitte an Ihren örtlichen Kundendienst oder die Verkaufsstelle. Dieses Produkt entspricht den EMV- und elektrischen Sicherheitsanforderungen der EU.

Trademarks BROCK Electronics owner GTCL BALTIC

Phone: +371 67297762

E-mail: gtcl@gtcl.eu

www.brockgroup.eu, www.gtcl.eu

Technical Service: Tel. +371 28683856, serviss@gtcl.eu

BROCK MULTICOOKER

MC 1003

NOTICE



Use of inapplicable container for cooking may lead to poor heat conduction affecting the food quality, and even resulting in failure or any other unforeseen accident.

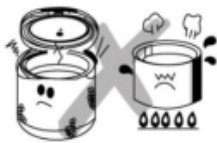

It is not allowed to place this product on an unstable, gas oven or near to any other high-temperature article for avoidance of deformation which may result in functional failure. The inner pot is not allowed to be used with other heaters.

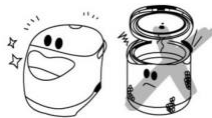

Keep the inner pot, heater and internal side of the cooker clean for avoidance of overburning which may result in failure or other unforeseen accidents.



For use and storage of power wires, it is not allowed to process, damage, pull, twist, lengthen or allow any heavy object to press the power wires for avoidance of any failure or accident resulted from the damage of wire skin. In case the wire is damaged, please use the dedicated flexible cable or buy it from us or the appointed repair service center for replacement.



During cooking or warm keeping, it is not allowed to cover air outlet with a dishcloth because it may lead to functional failure caused by the deformation of cooker body.



Switch Operation of switch or power shutdown may affect the food quality caused by uneven heating performance.

NOTICES OF USE



No washing by using water is allowed to clean the cooker body. It is not also allowed to immerse this entire cooker into water for avoidance of functional failure, electric shock or any other unforeseen accident.



It is not allowed to turn the power on when the cooler is not loaded or the inner pot hasn't been put inside to avoid the fuse being burnt or any accident.



When cooking, steam may come from the air outlet, so it is not allowed to close your face or hands to the outlet and the upper lid for avoidance of scald.



If the voltage is less than 220V, the heater is unable to work normally leading to poor cooking performance; if the voltage is more than 220V, it may cause damage to the circuit resulting in fire or any other unforeseen accident.

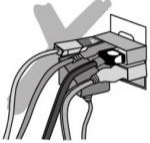

Sharing one socket with other electric appliances may lead to overheat of the socket causing fire or any other unforeseen accident.



Unauthorized disassembly or reconstruction may lead to unforeseen failure or accidents, causing serious breach of customer's rights and interests.



Dry the inner pot and confirm there are no impurities on the heater. Put the inner pot in the electric cooker and then turn the inner pot around to allow the pot to be in full contact with the heater. Don't fill water in the outer pot for avoidance of any failure or electric shock.

OTHER INSTRUCTIONS

1. Press the upper lid firmly for avoidance of poor cooking and heat insulation performance caused by poor sealing.
2. If there is less than 8 cups of rice inside the cooker, the cooked rice will taste good with nice flavor, and if there is 8-10 cups of rice inside the cooker, the cooked rice may be much softer because the bottom and the perimeter will be heated for a longer time.

3. After the inner pot is put inside the electric cooker, turn it around for full contact with the heater. Before selecting a working mode for cooking, please confirm that the inner pot with food is well placed inside the outer pot. (When the inner pot is not put in or not well placed, it is not allowed to start cooking for avoidance of any accident.
4. For heat insulation, do not put the spoon into the pot for avoidance of poor heat insulation effect.
5. If there is any corrosion caused by the deformed or damaged inner pot surface, please replace it with our appropriate pot. The inner pot is treated with non-adhesive coating, so it is not allowed to use hard or metal spoons or brush.
6. For any failure caused by falling or impact from outside force, please check it for use.
7. If you want to cancel the working mode you choose or stop cooking, you can press "Cancel" key during heat insulation to choose another working mode.
8. After use of the electric cooker, cleaning should be done for next time. Use a piece of soft cloth together with some cleaner to clean the inner pot, spoon, soup spoon, measuring cup and the pressure lid, and then use water to wash them. For inside and outside the cooker, regular cleaning is necessary, but do remember not to use water to wash it.
9. If you don't use this product for a long time, just pull down the power plug and store it a in proper place after confirming that the cooker body is fully dry.

NAME OF PARTS

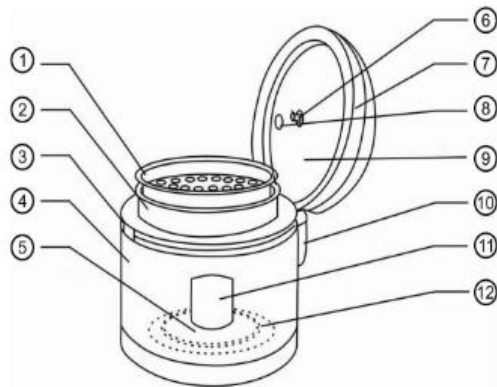

1. Steamer
2. Inner Pot
3. Out Pot
4. Body
5. Main Temp Control Apparatus
6. Pin
7. Cover Lid
8. Steam Hold
9. Keep Warm Lid
10. Water Holder
11. Control Plate
12. Heating Plate

ACCESSORIES



- Spoon
- Ladle
- Measuring cup
- Steamer
- Power cord

OPERATION

1. Connected the power code . Plug in.

The display will light on and show you "88:88".

2. Choose the function you want:

Press the function key, the LED display will show you the time and the indicator lights up, then start to work after 10 seconds. When working, the function indicator light will twinkle.

For example: if you cooking rice, the “rice ” function key indicator light will twinkle.

3. Cancel:

Press “cancel” key to cancel the function your choose, or cancel the function that you are cooking, the LED display will turn back to “88:88”

4. Keep warm:

After the cooking finished, it will keep warm automatically. The “keep warm” indicator lights up automatically, and the LED display will show “— : —”. Can be keep warm for 24 hours.

Remark: “cancel” and “keep warm” are the same key. Press the key one time, it will be “Cancel”, and long press it, it will be “keep warm”.

FUNCTIONS

1. Rice

For regular rice.

Default cooking time: 45 minutes. This function is not adjustable.

2. Soup

Can cook the soup with food materials.

Default cooking time: 60 min. Adjustable from 5 min to 2 hours 55 min.

3. Porridge

Can cook milk porridge.

Default cooking time: 60 min. Adjustable from 5 min to 2 hours 55 min

4. Yoghurt

Can make the yoghurt.

Default cooking time: 6 hours. Adjustable from 6 hours to 12 hours

(Remark: This function would not keep warm)

5. Reheat

Can make the food hot again.

Default cooking time: 25 min. Adjustable from 5 min to 2 hours 55 min

6. Fry

For fried chicken, French fried potatoes, onion rings and so on.

Default cooking time: 25 min. Adjustable from 5 min to 2 hours 55 min

7. Cake

For cake baking.

Default cooking time: 50 min. Adjustable from 5 min to 2 hours 55 min

8. Stew

Can stew any kind of meat as you like.

Default cooking time: 45 min. Adjustable from 45 min to 2 hours 55 min

9. Steam

Can steam sea food or vegetables.

Default cooking time: 30 min. Adjustable from 5 min to 2 hours 55 min

10. Milk

For heating the milk.

Default cooking time: 10 min. Adjustable from 5 min to 2 hours 55 min

*Each function can adjust the cooking time as described above.

QUESTIONS

1. How to set cooking time?

After you chose a program, the display will show the default cooking time, then touch the COOKING TIME/ PRESET (ОТЛОЖЕННЫЙ СТАРТ/ВРЕМЯ ПРИГОТОВЛЕНИЯ) button , the circle light of the button will be red , then press + , - to set the desired time, then START (ПУСК) .

* the circle light of the button COOKING TIME/PREST (ОТЛОЖЕННЫЙ СТАРТ/ВРЕМЯ ПРИГОТОВЛЕНИЯ) and START (ПУСК) will turn on and to be red when cooking.

2. How to use preset timer?

Choose a program, and then touch the COOKING TIME /PRESET (ОТЛОЖЕННЫЙ СТАРТ/ВРЕМЯ ПРИГОТОВЛЕНИЯ) button twice until the circle light of the button turns to be

blue. The panel will read "00:00". Touch +,- button until you reach the desired delay time. Touch the START button. The cooker will begin cooking after the delay set time has elapsed. The blue circle light of COOKING TIME/PREST (ОТЛОЖЕННЫЙ СТАРТ/ВРЕМЯ ПРИГОТОВЛЕНИЯ) will turn to be red after the cooking begins..

*PRESET TIME and COOKING TIME are on the same button, you can switch between two options by touching the button.Circle light in red means in cooking time mode , circle light in blue means in Preset mode.

Eg: For example, if you want the cooker to start cooking after 2 hours and 30 minutes, touch the COOKING TIME/PRESET (ОТЛОЖЕННЫЙ СТАРТ/ВРЕМЯ ПРИГОТОВЛЕНИЯ) button twice (circle light in blue) then touch + button until the display shows 02:30, and then touch the START (ПУСК) button.

3. How to know how long time it will finish cooking?

When the cooker working, the display directly show you the rest time of cooking.

ERROR CHECKING

When you feel the food did not cooked well , or you think there are some problem wi the cooker, please check bellow :

1. if you put too much food or water inside?
2. check the marking in the pot, if your food more than it shows
3. if you choose the correct function?
4. if the pot shape broke?
5. if you put hot water to cook?
6. check if the back bottom of the pot and the heating plate with dirty
7. is there power off when cooking?
8. is the steam outlet fit well?
9. pre-set too long time?
10. did not cover the lid well
11. if there are some dirty or food on the silica gel circle or the side line of the pot
12. keeping warm too long time
13. the pot did not clean before cook.

TECHNICAL INFORMATION

| | |
|------------------------|-----------|
| Capacity..... | 3 L |
| Voltage..... | 220-240 V |
| Nominal frequency..... | 50/60 Hz |
| Power..... | 500 W |

INFORMATION FOR USERS FOR THE USE OF ELECTRICAL AND ELECTRONIC DEVICES



This marking indicates that this product should not be disposed with other household wastes throughout the EU. To prevent possible harm to the environment or human health from uncontrolled waste disposal, recycle it responsibly to promote the sustainable reuse of material resources. To return your used device, please use the return and collection systems or contact the retailer where the product was purchased. They can take this product for environmental safe recycling.



This product meets all the basic requirements of EU directives related to it.

Trademarks BROCK Electronics owner GTCL BALTIC

Phone: +371 67297762

E-mail: gtcl@gtcl.eu

www.brockgroup.eu, www.gtcl.eu | Technical Service: Tel. +371 28683856, serviss@gtcl.eu

BROCK

МУЛЬТИВАРКА

MC 1003

МЕРЫ ПРЕДОСТОРОЖНОСТИ

Использование неподходящей кастрюли может привести к плохой теплопроводности, что влияет на качество приготавливаемой пищи, а также к повреждению или другому непредвиденному происшествию.



Устанавливайте прибор на ровной, устойчивой поверхности. Не ставьте мультиварку на кухонные плиты, другие электроприборы, а также вблизи других источников тепла. Внутреннюю кастрюлю не разрешается использовать на других нагревательных приборах.



Следите за тем, чтобы внутренняя кастрюля, нагревательный элемент и внутренняя часть мультиварки были чистыми во избежание перегрева, который может привести к поломке или другому непредвиденному происшествию.



При использовании и хранении сетевого шнура запрещается подвергать их технологической обработке, а также повреждать, тянуть, перекручивать, растягивать или ставить на них тяжелые предметы.



Не накрывайте мультиварку кухонным полотенцем, не ставьте посторонние предметы на крышку изделия.



Отключение прибора от сети или сбой подачи электропитания во время работы мультиварки могут повлиять на качество приготавливаемых продуктов.

ВАЖНАЯ ИНФОРМАЦИЯ



Запрещается мыть прибор водой. Не опускайте корпус мультиварки в воду или другие жидкости для очистки.

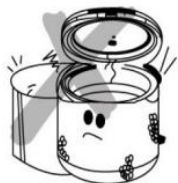

Не включайте прибор без съемной кастрюли или с пустой кастрюлей.



Во время работы мультиварки через отверстие на крышке выходит горячий пар, поэтому будьте осторожны.



Перед первым использованием изделия проверьте чтобы напряжение в сети соответствовало напряжению указанному на табличке с техническими характеристиками прибора (220Вт).

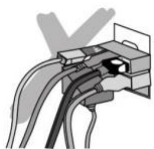

Запрещается подключать к одной розетке другие приборы одновременно с мультиваркой.



Запрещается ремонтировать устройство самостоятельно.



Насухо вытрите чашу снаружи и внутри. Вставьте внутреннюю кастрюлю в мультиварку и покрутите ее, чтобы кастрюля максимально соприкасалась с нагревательной плитой.

ДОПОЛНИТЕЛЬНЫЕ ИНСТРУКЦИИ

10. Перед приготовлением плотно закройте крышку изделия. Если крышка будет закрыта недостаточно плотно и герметично, это повлияет на вкус и качество приготовленной пищи.
11. Рис будет вкусным и рассыпчатым, если его количество не будет превышать 8-ми мерных стаканчиков.
12. После помещения в мультиварку внутренней кастрюли прокрутите ее, чтобы кастрюля максимально соприкасалась с нагревательной плитой. Перед выбором режима приготовления убедитесь, что внутренняя кастрюля установлена правильно в мультиварке (Во избежание несчастного случая не разрешается включать мультиварку без внутренней кастрюли, или если она стоит не правильно.)
13. Во время работы не оставляйте ложки внутри съемной кастрюли для того, чтобы не нарушать теплоизоляцию.
14. Если на поверхности внутренней кастрюле появилась коррозия, вызванная деформацией или повреждением чащи, замените ее на соответствующую. Поверхность внутренней кастрюли имеет антипригарное покрытие, поэтому не разрешается использование металлических ложек или щеток.
15. Проверяйте рабочее состояние после падения или воздействия внешнего характера.
16. Если вы желаете отменить выбранный режим или отменить приготовление, вы можете нажать кнопку «ОТМЕНА» для выбора другого режима приготовления.
17. После использования мультиварки перед следующим разом необходимо проводить её очистку. Для очистки внутренней кастрюли, ложки, мерного стакана и крышки используйте мягкую ткань с небольшим количеством моющего средства, затем промойте эти части водой. Внешнюю и внутреннюю поверхность мультиварки также необходимо периодически очищать, но без применения воды.
18. Если вы длительное время не используете мультиварку, отключите ее от сети и поместите на хранение в надлежащем месте, предварительно убедившись в том, что корпус мультиварки абсолютно сухой.

ОПИСАНИЕ

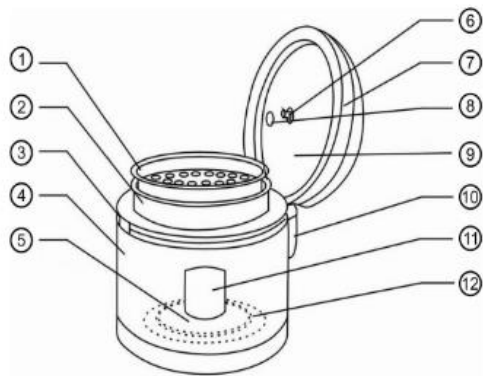

13. Контейнер для приготовления на пару
14. Съемная внутренняя кастрюля
15. Корпус мультиварки
16. Внешний корпус
17. Терморегулятор
18. Штифт
19. Покрытие крышки
20. Отверстие для входа
21. Крышка
22. Устройство для сбора конденсата
23. Панель управления
24. Нагревательная плита

АКСЕССУАРЫ

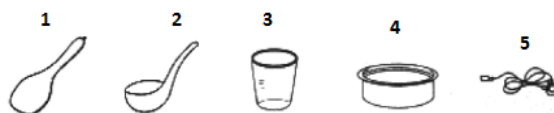

6. Ложка
7. Черпак
8. Мерный стакан
9. Контейнер- пароварка

10. Шнур питания

ХАРАКТЕРИСТИКИ

7. Встроенный микрокомпьютер, большой ЖК- дисплей.
8. Утолщенная съемная кастрюля с антипригарным покрытием.
9. Герметичность приготовления для сохранения полезных свойств и натурального вкуса.
10. Автоматическое сохранение тепла.
11. Функция отложенного старта и, для удобства, возможность самостоятельно устанавливать время приготовления.
12. Множество режимов приготовления для удовлетворения любым требованиям.

ЭКСПЛУАТАЦИЯ**1. Подключите прибор к электросети и включите его.**

На дисплее отобразится "88:88".

2. Выберите желаемый режим:

Нажмите на кнопку выбора режима, на дисплее отобразится время, и загорятся индикаторные огни. Процесс приготовления начнется в течение 10 секунд. В течение всего процесса индикаторные лампы будут мигать.

3. Отмена:

Нажмите на кнопку "Отмена" для имени выбранного Вами режима, На дисплее снова отобразится "88:88".

4. Поддержание температуры:

После окончания приготовления, мультиварка автоматически перейдет в режим поддержания температуры. Загорится индикаторная лампа и на дисплее отобразится "— : —". Режим поддержания температуры может быть включенным до 24х часов.

РЕЖИМЫ МУЛЬТИВАРКИ**1. Рис**

Для приготовления обыкновенного риса.

Время приготовления по умолчанию: 45 минут. Эта функция не регулируется.

2. Суп

Для приготовления супа могут использоваться любые ингредиенты.

Время приготовления по умолчанию: 60 минут. Время регулируется от 5и минут до 2х часов 55и минут.

3. Каша

Можно приготовить молочную кашу.

Время приготовления по умолчанию: 60 минут. Время регулируется от 5и минут до 2х часов 55и минут.

4. Йогурт

Можно приготовить йогурт.

Время приготовления по умолчанию: 6 часов. Время регулируется би часов до 12и часов. (Примечание: Эта функция не нуждается в режиме поддержания температуры)

5. Разогрев

Для разогрева пищи.

Время приготовления по умолчанию: 25 минут. Время регулируется от 5и минут до 2х часов 55и минут.

6. Фритюр

Для жарки курицы, картофеля фри , луковых колец и так далее.

Время приготовления по умолчанию: 60 минут. Время регулируется от 5и минут до 2х часов 55и минут.

7. Выпечка

Для выпечки.

Время приготовления по умолчанию: 50 минут. Время регулируется от 5и минут до 2х часов 55и минут.

8. Тушение

Для тушения различных видов мяса.

Время приготовления по умолчанию: 50 минут. Время регулируется от 5и минут до 2х часов 55и минут.

9. Пароварка

Пароварка для приготовления разных видов овощей.

Время приготовления по умолчанию: 30 минут. Время регулируется от 5и минут до 2х часов 55и минут.

10. Молочные продукты

Для розогрева молока.

Время приготовления по умолчанию: 10 минут. Время регулируется от 5и минут до 2х часов 55и минут.

* Каждая функция может регулироваться в соответствии с описанием выше.

ВОПРОСЫ

1. Как установить время приготовления?

После выбора нужной функции, на дисплее отобразится время приготовления. Нажмите "+" или "-" ("+" для прибавления, "-" для понижения времени), загорится индикаторная лампа времени приготовления, дисплей будет мигать. Когда регулировка подошла к концу, в течение 10и секунд начнется процесс приготовления.

2. Как установить "Отложенный старт"?

После выбора нужной функции, нажмите на кнопку "Время приготовления /Отложенный старт", на дисплее загорится индикаторная лампа. Для регулировки прибавления и утеснения времени, воспользуйтесь кнопками "+" или "-". В течение 10и секунд начнется процесс приготовления.

Максимальное время отложенного старта - 24 часа, минимальное - 30 минут.

В режиме ожидания отложенного старта, будет гореть индикаторная лампа, на дисплее будет отображаться отсчет времени.

Когда время ожидания подойдет к концу, индикаторная лампа погаснет.

Мультиварка начнет приготовление в указанное время.

На пример: Если хотите, чтобы мультиварка начала приготовление через 2 часа и 30 минут, нажмите на кнопку "Время приготовления / Отложенный старт" и отрегулируйте время до тех пор, пока на дисплее не отобразиться 02:30, мультиварка войдет в режим ожидания, затем начнется процесс приготовления.

3. Как узнать через какой промежуток времени, приготовление подойдет к концу?

В процессе приготовления пищи, на дисплее отображается отсчет времени приготовления.

ВЫЯВЛЕНИЕ ОШИБОК

Если не удалось приготовить какое-нибудь блюдо или прибор функционирует некорректно, возможно Вы допустили одну из следующих ошибок:

14. Слишком много ингредиентов / воды.
15. Количество продуктов в кастрюле превышает максимальный уровень, обозначенный внутри ёмкости.
16. Неправильно выбран режим приготовления.
17. Внутренняя кастрюля прибора деформирована.
18. Для приготовления использована горячая вода.

19. Нагревательный элемент или дно съемной кастрюли загрязнены.
20. Во время приготовления мультиварка была выключена из сети.
21. Отверстие для выхода пара заблокировано или установлено не правильно.
22. Установлено слишком большое время отложенного старта.
23. Крышка прибора закрыта не до конца.
24. Внутри самого прибора или на внешней поверхности кастрюли -остатки пищи или грязь.
25. Слишком долгая работа мультиварки в режиме поддержания температуры.
26. Была использована грязная съемная кастрюля.

ТЕХНИЧЕСКИЕ ПАРАМЕТРЫ

| | |
|-----------------------------------|------------|
| Объем..... | 3 Л |
| Номинальное напряжение..... | 220–240 В |
| Номинальная частота..... | 50 / 60 Гц |
| Номинальная входная мощность..... | 500 Вт |

ИНСТРУКЦИИ ПО УТИЛИЗАЦИИ ЭЛЕКТРИЧЕСКОГО И ЭЛЕКТРОННОГО ОБОРУДОВАНИЯ

 Данное обозначение на изделии или на оригинальной документации к нему означает, что отработавшее электрическое и электронное оборудование не следует выбрасывать вместе с обычными бытовыми отходами. Следует передать его в специализированные центры сбора отходов для утилизации и повторной переработки. Кроме того, в некоторых странах Европейского Союза отработавшие изделия можно вернуть по месту приобретения при покупке аналогичного нового продукта. Правильная утилизация данного изделия позволит сохранить ценные природные ресурсы и предотвратить вредное воздействие на окружающую среду.

 Данный символ действителен на территории Европейского Союза. Для получения информации об утилизации данного продукта обратитесь в местную справочную службу или по месту его приобретения. Данное изделие соответствует требованиям ЕС по электромагнитной совместимости и электробезопасности.

Владелец торговой марки «BROCK Electronics» «GTCL BALTIC»

Телефон +371 67297762,

Электронная почта: gtcl@gtcl.eu

www.brockgroup.eu

www.gtcl.eu

Технический сервис: телефон +371 28683856, serviss@gtcl.eu

BROCK**MULTIKATLS****MC 1003****DROŠĪBAS PASĀKUMI**

Nepiemērota katliņa izmantošana var novest pie sliktas siltuma vadāmības, kas ietekmē gatavotā produkta kvalitāti, kā arī to var sabojāt vai izraisīt citus neparedzētus gadījumus.



Novietojiet iekārtu uz līdzenas un stabilas pamatnes. Nenovietojiet multikatlu uz plīts, citām elektroiekārtām, kā arī tuvumā citiem sildelementiem, lai izvairītos no deformācijas, kas var sabojāt iekārtu. Iekšējo katliņu nedrīkst izmantot uz citiem sildelementiem.



Sekoji, lai iekšējais katliņš, sildelements un multikatla iekšējā daļa būtu tīri, lai izvairītos no pārkaršanas, kas varētu novest pie iekārtas bojājumiem vai citiem neparedzētiem negadījumiem.



Izmantojot un uzglabājot strāvas vadus, ir aizliegts pakļaut tos tehnoloģiskai apstrādei, kā arī bojāt, vilkt, savērt, stiept vai novietot uz tiem smagus priekšmetus, tā izvairīties no bojājumiem vai nelaimes gadījumiem, kas var rasties vada ārējā pārklājuma bojājuma rezultātā. Ja gadījumā vads tiek sabojāts, izmantojiet atbilstošu elastīgo kabeli vai iegādājieties to autorizētā servisa centrā un nomainiet.



Gatavošanas laikā vai arī kad ir aktivizēts siltuma uzturēšanas režīms, tvaika izvades atvere nedrīkst būt nosprostota, tas var sabojāt multikatlu.



Iekārtas atslēgšana no strāvas vai strāvas padeves traucējumi multikatla darbības laikā var ietekmēt gatavojamo produktu kvalitāti dēļ nevienmērīgas siltuma padeves.

SVARĪGA INFORMĀCIJA



Nemazgājiet multikatla korpusu ūdenī vai citā šķidrumā. Ja tas tomēr ir nokļuvis ūdenī, nekādā gadījumā nepieskarieties korpusam, bet nekavējoties atvienojiet ierīci no elektrotīkla, lai izvairītos no negadījumiem.

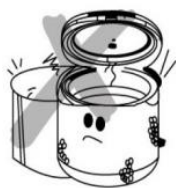

Ir aizliegts ieslēgt multikatlu bez izņemamā katliņa vai ar tukšu katliņu, lai izvairītos no iekārtas sabojāšanas.



Multikatla darbības laikā pa atverēm vākā tiek izvadīts karsts tvaiks, tādēļ esiet uzmanīgi un nenoliecieties pārāk tuvu ierīcei un nepieskarieties vākam, lai izvairītos no apdegumiem.



Pirms izstrādājuma pirmās izmantošanas, pārbaudiet, lai spriegums atbilstu spriegumam, kas norādīts iekārtas tehniskā raksturojuma tabulā (220V). Ja spriegums tīklā būs zemāks, sildelementi nestrādās pareizi. Augstāks spriegums var sabojāt iekārtu.

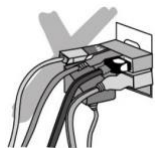

Vairāku iekārtu izmantošana vienā kontaktligzdā var izraisīt tās pārkaršanu, kas var izraisīt aizdegšanos vai nelaimes gadījumu.



Necentieties labot ierīci patstāvīgi, tas var izraisīt negadījumu. Ja ir kādi bojājumi vai nepieciešams mainīt kādas detaļas, vadu, vērsieties autorizētā servisa centrā.



Izslaukiet trauku gan no ārpuses, gan iekšpusēs. Pārļiecinieties, ka starp iekšējo katlu un sildvirsmu nav nekādu svešķermeņu. Ievietojiet iekšējo trauku multikatlā un pagroziet to, lai katls maksimāli piekļautos sildvirsmai. Nelejiet ūdeni tieši multikatlā, lai izvairītos no bojājumiem un nelaimes gadījumiem.

CITI NORĀDĪJUMI

Pirms gatavošanas blīvi noslēdziet iekārtas vāku. Ja vāks būs nepietiekoši blīvi un hermētiski noslēgts, tas ietekmēs gatavojamo produktu kvalitāti un garšu.

Rīsi būs garšīgi un irteni, ja to daudzums nepārsniegs 8-ņas mērglāzes. Gatavojot 8-10 mērglāzes, rīsi salīps, jo rīsi, kuri atrodas tuvāk katliņa malām, būs vairāk pakļauti karstumam.

Pēc tam, kad ievietosiet multikatlā iekšējo katliņu, pagroziet to, lai katliņš maksimāli piekļautos sildvirsmai. Pirms gatavošanas režīma izvēles pārļiecinieties, ka iekšējais katlis ir pareizi novietots multikatlā. (Lai izvairītos no nelaimes gadījumiem, ir aizliegts ieslēgt multikatlu bez iekšējā katliņa, vai arī ja tas ir ievietots nepareizi.)

Darbības laikā neatstājiet karotes izņemamajā katlā, lai neietekmētu siltumizolāciju.

Ja uz iekšējā katla virsmas ir parādījusies korozija, kuru izraisījusi trauka deformācija vai bojājumi, samainiet to pret atbilstošu. Iekšējā katla virsmai ir nepiedegošs pārklājums, tādēļ nav atļauts izmantot metāla karotes vai birstes.

Pārbaudiet multikatla darbību pēc kritiena vai pēc ārēja rakstura ietekmes.

Ja jūs vēlaties atcelt izvēlēto režīmu vai atcelt gatavošanu, jūs varat nospiegt "Atcelt" pogu un izvēlēties citu gatavošanas režīmu.

Pēc multikatla izmantošanas pirms nākamās izmantošanas reizes tas ir jāiztīra. Lai iztīrītu iekšējo katlu, karotes, mērglāzi un vāku, izmantojiet mīkstu drāniņu un nedaudz mazgājamā līdzekļa, pēc tam noskalojiet šīs detaļas ar ūdeni. Multikatla ārējo un iekšējo virsmu arī ir periodiski jānotīra, bet bez ūdens izmantošanas.

Ja jūs ilgāku laiku nelietosiet multikatlu, atvienojiet to no strāvas un novietojiet atbilstošā vietā, pārļiecinieties ka multikatla korpuss ir pilnīgi sauss.

IERĪCES APRAKSTS

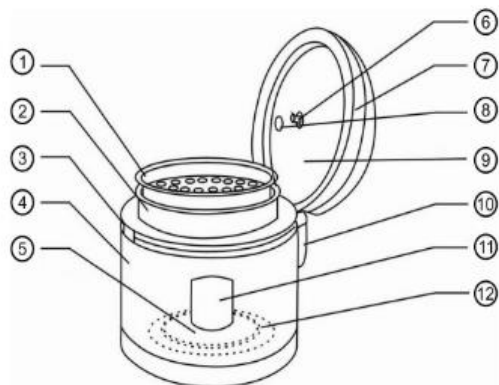

1. Konteineris tvaicēšanai
2. Izņemams iekšējais katlis
3. Multikatla korpus
4. Ārējais korpus
5. Termoregulātors
6. Tapiņa
7. Vāka pārklājums
8. Atvere tvaika izvadei
9. Vāks
10. Iekārt kondensāta savākšanai
11. Vadības panelis
12. Sildvirsmas

AKSESUĀRI



RAKSTUROJUMS

1. Iebūvēts mikrodators, liels LCD displejs.
2. Biezs noņemams katlis ar pretpiedeguma pārklājumu.
3. Hermētiska pagatavošana saglabā dabīgu produkta garšu un tā labās īpašības.
4. Automātiska siltuma saglabāšana..
5. Atliktā starta funkcija un ērtībai arī iespēja patstāvīgi iestatīt pagatavošanas laiku.
6. Vairāki gatavošanas režīmi, visu vēlmju piepildīšanai.

EKSPLUATĀCIJA

Displejs: LCD-displejs, 4-x digitālais

IZMANTOŠANA

1. Pieslēdziet ierīci eletrotīklam un ieslēdziet to.

Displejā būs redzams "88:88".

2. Izvēlaties vēlamo gatavošanas režīmu:

Nospiediet uz režīma izvēles pogas, uz displeja atspoguļosies laiks un iedegsies indikators gaismas. Gatavošanas process sāksies 10 sekunžu laikā. Tā laikā mirgos indikatora gaismas.

3. Atcelšana:

Nosiediet pogu „Atcelt” (Отмена), lai atceltu izvēlēto režīmu. Uz displeja no jauna atspoguļosies "88:88".

4. Siltuma uzturēšana:

Pēc gatavošanas beigām, ierīce automātiski pāries siltuma uzturēšanas režīmā. Iedegsies indikatora gaisma un displejā būs redzams "— : —". Režīms var būt ieslēgts līdz 24 stundām.

REŽĪMI**1. Rīsi**

Parastu rīsu pagatavošanai.

Gatavošanas laiks pēc noklusējuma: 45 minūtes. Šo režīmu nevar pielāgot.

2. Zupa

Dažādu zupu pagatavošanai.

Gatavošanas laiks pēc noklusējuma: 60 minūtes. Laiku var pielāgot no 5 min līdz 2 h 55 min.

3. Putra

Dažādu putru pagatavošanai.

Gatavošanas laiks pēc noklusējuma: 60 minūtes. Laiku var pielāgot no 5 min līdz 2 h 55 min.

4. Jogurts

Var pagatavot jogurtu.

Gatavošanas laiks pēc noklusējuma: 6 stundas. Laiku var pielāgot no 6h līdz 12h.

Šajā režīma nav siltuma uzturēšanas funkcijas.

5. Uzsildīšana

Ēdiena atkārtotai uzsildīšanai.

Gatavošanas laiks pēc noklusējuma: 25 minūtes. Laiku var pielāgot no 5 min līdz 2 h 55 min.

6. Cepšana

Ceptas vistas, kartupeļu frī, sīpolu gredzenu u.c. pagatavošanai.

Gatavošanas laiks pēc noklusējuma: 25 minūtes. Laiku var pielāgot no 5 min līdz 2 h 55 min.

7. Kūka

Kūku cepšanai.

Gatavošanas laiks pēc noklusējuma: 50 minūtes. Laiku var pielāgot no 5 min līdz 2 h 55 min.

8. Sautēšana

Dažādu gaļu sautēšanai.

Gatavošanas laiks pēc noklusējuma: 45 minūtes. Laiku var pielāgot no 45 min līdz 2 h 55 min.

9. Tvaicēšana

Dārzeņu, jūras produktu tvaicēšanai.

Gatavošanas laiks pēc noklusējuma: 30 minūtes. Laiku var pielāgot no 5 min līdz 2 h 55 min.

10. Piens

Piena uzsildīšanai.

Gatavošanas laiks pēc noklusējuma: 10 minūtes. Laiku var pielāgot no 5 min līdz 2 h 55 min.

*Katru funkciju var regulēt ar augstāk minēto laika pielāgošanas iespēju.

JAUTĀJUMI**1. Kā uzstādīt gatavošanas laiku?**

Pēc režīma izvēles uz displeja būs redzams gatavošanas laiks. Nospiediet „+” (laika pievienošana) vai „-” (laika samazināšana), iedegsies gatavošanas laika indikatora gaisma, displejs mirgos. Pēc vēlāmā laika uzstādīšanas 10 sekunžu laikā sāksies izvēlētā režīma gatavošanas process.

2. Kā uzstādīt taimeru – „atlikto startu”?

Pēc vajadzīgā režīma izvēlēšanās nospiediet „Gatavošanas laiks / Atliktais startu” (ОТЛОЖЕННЫЙ СТАРТ/ВРЕМЯ ПРИГОТОВЛЕНИЯ) divreiz līdz pogai ir zila indikatora gaisma. button twice until the circle light of the button turns to be blue. Nospiediet „+” (laika pievienošana) vai „-” (laika samazināšana), iedegsies gatavošanas laika indikatora gaisma, displejs mirgos. Pēc vēlāmā laika uzstādīšanas 10 sekunžu laikā sāksies izvēlētā režīma gatavošanas process.

Maksimālais atlikta starta laiks – 24 stundas, minimālais – 30 minūtes.

Gaidīšanas režīmā degs indikatora gaisma, uz displeja būs redzama laika atpakaļskaitīšana.

Kad laiks tuvosies beigām, indikatora gaisma nodzīsīs.

Piemērs: Ja vēlaties, lai ierīce sāktu gatavot pēc 2 stundām un 30 minūtēm, nospiediet pogu „Gatavošanas laiks / Atliktais starts” (ОТЛОЖЕННЫЙ СТАРТ/ВРЕМЯ ПРИГОТОВЛЕНИЯ) un noregulējiet laiku, lai displejā būtu redzams 02:30. Ierīce pāries gaidīšanas režīmā, pēc kura sāksies izvēlēta režīma gatavošanas process.

3. Kā uzzināt atlikušo gatavošanas laiku?

Ēdiena gatavošanas laikā uz displeja būs redzams laiks atpakaļskaitīšanas režīmā.

KĻŪDU ATKLĀŠANA

Ja jūs nevarat pagatavot kādu no ēdieniem vai arī ierīce darbojas nepareizi, iespējams jūs esat pielaidis kādu no sekojošām kļūdām:

1. Pārāk daudz sastāvdaļu / ūdens.
2. Produktu daudzums katlīnā pārsniedz maksimāli pieļaujamo līmeni, kas norādīts katlīņa iekšpusē.
3. Nepareizi izvēlēts gatavošanas režīms.
4. Ierīces iekšējais katliņš ir deformēts
5. Gatavošanā tiek izmantots karstais ūdens
6. Sildelements vai izņemamā katlīņa apakša ir netīri.
7. Gatavošanas laikā multikatlis tika atvienots no strāvas.
8. Tvaika izvade ir bloķēta vai iestatīta nepareizi.
9. Ir iestatīts pārāk liels atliktā starta laiks.
10. Ierīces vāks nav kārtīgi aizvērts
11. Pašas erīces iekšpusē vai uz katlīņa ārējās virsmas – produktu vai netīrumu paliekas.
12. Pārāk ilgs multikatla darbības laiks temperatūras uzturēšanas laiks.
13. Tika izmantots netīrs izņemamais katliņš

TEHNISKIE PARAMETRI

| | |
|---------------------------|-----------|
| Tilpums..... | 3 L |
| Nominālais spriegums..... | 220-240 V |
| Nominālā frekvence..... | 50/60 Hz |
| Nominālā jauda..... | 500 W |

INFORMĀCIJA LIETOTĀJIEM ELEKTRISKO UN ELEKTRONISKO IERĪČU UTILIZĀCIJAI

 Šis simbols uz izstrādājuma vai tā pavaddokumentācijā nozīmē, ka nederīgās elektriskās vai elektroniskās ierīces nedrīkst izmest ārā kopā ar sadzīves atkritumiem. Nogādājiet veco ierīci specializētā otrreizējo izejvielu savākšanas vietā. Tādējādi tiek taupīti vērtīgie dabas resursi un jūs palīdzat novērst potenciālo negatīvo ietekmi uz apkārtējo vidi un cilvēka veselību. Papildu informāciju par šī izstrādājuma utilizāciju jūs varat saņemt vietējā pašvaldībā vai tuvākajā atkritumu savākšanas vietā. Par nepienācīgu šāda veida atkritumu utilizāciju jūs varat tikt saukts pie atbildības atbilstoši nacionālai likumdošanai.

 Šis izstrādājums atbilst Eiropas Savienības direktīvām par elektromagnētisko savietojamību un elektrodrošību.

Preču zīmes "BROCK Electronics" īpašnieks SIA GTCL BALTIC

Tālr: +371 67297762

E-pasts: gtcl@gtcl.eu

www.brockgroup.eu, www.gtcl.eu

Tehniskais serviss: Tālr. +371 28683856, e-pasts: serviss@gtcl.eu

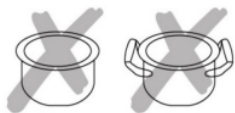
DAUGIAFUNKCIS VIRTUVAS**MC 1003****SAUGUMO REIKALAVIMAI**

Dėl netinkamo indo gali kilti prastas šilumos laidumas, tai veikia ruošiamo maisto kokybę, o taip pat gali tapti gedimų ar kitų nenumatytų įvykių priežastimi.



Padėkite prietaisą ant lygaus, stabilaus paviršiaus. Nestatykite prietaiso ant viryklės ir kitų prietaisų. Vidinio prietaiso inda neleidžiama naudoti ant kitų šildymo prietaisų.

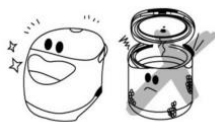

Įsitikinkite, kad vidinio indo, kaitinimo elemento ir virtuvo vidus švarus, kad būtų išvengta perkaitimo.



Naudojant ar saugant maitinimo laidą negalima jo kažkaip technologiškai paveikti, o taip pat pažeisti, traukti, susukti, ištempti, arba dėti ant jo sunkių daiktų.



Gaminimo metu arba įjungus šilumos palaikymo režimą, neturėtų būti užblokuota garų išleidimo anga, nes tai gali suganditi virtuvą.



Prietaiso išjungimas iš elektros tinklo arba maitinimo srovės dingimas prietaisui veikiant, gali turėti įtakos paruoštų maisto produktų kokybei kaip netolygaus šildymo rezultatas.

SVARBI INFORMACIJA

Nenardinkite prietaiso į vandenį ar kitus valymo skysčius. Jeigu vis dėlto įkrito į vandenį, jokių būdu nelieskite prietaiso, tuojau pat atjunkite jį iš elektros tinklo lizdo, kad būtų išvengta nelaimingų atsitikimų.



Kad išvengtumėte prietaiso sugadinimo, draudžiama jungti prietaisą be išimamo indo arba su tuščiu indu.



Prietaisui veikiant per angą, esančią dantelyje, išeina karšti garai, todėl būkite atsargūs, nesilenkite per arti prietaiso ir nelieskite dangtelio, kad būtų išvengta nudegimų.



Prieš pirmąjį prietaiso naudojimą išitikinkite, kad jo įtampą atitinka itampą nurodyta ant prietaiso techninių duomenų lentelės (220V).

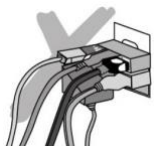

Draudžiama jungti prie to paties lizdo kitus įrenginius tuo pačiu metu kaip ir daugiafunkcij virtuvą.



Draudžiama remontuoti prietaisą patiems. Atsiradus gedimams, prireikus pakeisti laidą ar kitas dalis, kreipkitės į galiojantį serviso centrą.



Sausai iššlustykite prietaiso vidų ir išorę. Įsitikinkite, kad tarp vidinio puodo ir kaitinimo paviršiaus nėra likę jokių daiktų. Įstatykite vidinį indą į virtuvą ir pasukite jį, kad vidinis indas maksimaliai liestųsi su kaitinimo elementu.

KITI NURODYMAI

Prieš gamindami maistą sandariai uždenkite prietaiso dangtį. Jei dangtis bus nepakankamai sandariai ir hermetiškai uždengtas, tai gali paveikti patiekalo skonį ir kokybę.

Ryžiai bus skanūs ir trapūs, jei jų kiekis neviršys 8 matavimo stiklinių. Jeigu gaminsite 8-10 matavimo stiklinių, ryžiai bus lipnūs, nes ryžiai labiau prilips prie puodo ir bus labiau kaitinami.

Įdeję vidinį puodą į daugiafunkcij virtuvą pasukinėkite jį, kad jis kiek įmanoma labiau liestųsi su kaitinimo elementu. Prieš pasirinkdami gaminimo režimą įsitikinkite, kad vidinis puodas yra tinkamai įdetas daugiafunkciniame virtuve (siekiant išvengti nelaimingo atstikimo negalima jungti prietaiso be vidinio indo, arba jeigu jis netaisingai įstatytas).

Prietaiso veikimo metu nepalikite viduje išmamo indo, kad nebutų sugadinta termoizoliacija.

Jeigu vidinio puodo paviršiuje susidarė korozija, dėl vidinio indo deformacijos, arba indo pažeidimų, pakeiskite jį tinkamu. Iš keptuvės viduje paviršius yra ne klijuoti danga, taigi neleidžiama naudoti metalinius šaukštus arba į šepetčius.

Patrikinkite daugiafunkcij virtuvą po kritimo arba kitokio išorinio poveikio.

Jei norite išjungti pasirinktą režimą arba atšaukti gaminimą, galite paspausti „Atšaukti“ („Отмена“) mygtuką norėdami pasirinkti kitą gaminimo režimą.

Panaudojus daugiafunkcij virtuvą ir prieš naudojant jį kitą kartą, reikia jį išvalyti. Norėdami išvalyti indo vidų, šaukštą, samtelį, matavimo puodelį ir dangtelius, naudokite minkštą šloutę bei nedidelį kiekį ploviklio, tada išskalaukite šias dalis vandeniu.

Jei Jus ilgą laiką nesinaudojate daugiafunkciu virtuvu, išjunkite jį iš elektros tinklo ir padėkite jį i tinkamą saugoti vietą įsitikinkite, kad prietaiso korpusas yra visiškai sausas.

PRIETAISO DALIŲ APRAŠYMAS

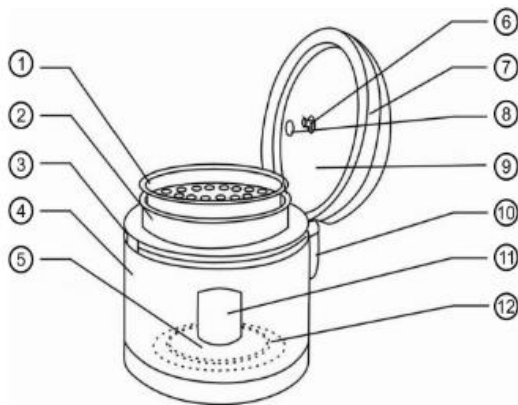

1. Talpykla gaminti garuose
2. Išimamas vidinis indas
3. Daugiafunkcio indo korpusas
4. Išorinis korpusas
5. Termoregulatorius
6. Kaištis
7. Dangtelio danga
8. Anga garams išeiti
9. Dangtelis
10. Įrenginys, skirtas kondensatui surinkti
11. Valdymo pultas
12. Kaitinimo elementas

AKSESUARAI

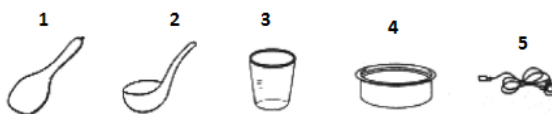

1. Šaukštas
2. Samtelis
3. Matavimo stiklinė
4. Gaminimo puodas
5. Maitinimo laidas

TECHNINES CHARAKTERISTIKOS

1. Įmontuotas mikrokompiuteris, didelis LCD ekranėlis.
2. Pastorintas nuimamas indas su antibakterine danga.
3. Gaminimo sandarumas norint išsaugoti naudingąsias savybes ir natūralų skonį.
4. Automatinis šilumos išsaugojimas.
5. Atidėtos pradžios funkcija, ir patogumui, galimybė savarankiškai nustatyti gaminimo laiką.
6. Daugybė gaminimo režimų, kad atliktų Jūsų reikalavimus.

PRIETAISO NAUDOJIMAS

Ekranas: LCD ekranėlis, 4 skaitmenų

NAUDOJIMAS**1. Prie daugiafunkcio virtuvo prijunkite maitinimo laidą ir įjunkite daugiafunkcij virtuvą į elektros tinklą.**

Ekranėlyje užsidega indikacija "88:88".

2. Pasirinkite pageidaujamą gaminimo režimą:

Nuspauskite režimų pasirinkimo mygtuką, ekranėlyje užsidega indikacinės lemputės. Gaminimo procesas prasideda po 10 sekundžių. Viso gaminimo proceso metu mirksės indikacinė lemputė.

3. Atšaukti (Отмена):

Spustelėkite Atšaukti (Отмена) mygtuką, jei norite atšaukti programą, kurią Jūs pasirinkote. Ekranėlyje užsidega indikacija: "88:88"

4. Temperatūros palaikymas:

Pasibaigus gaminimui, daugiafunkcis virtuvus automatiškai persijungia į palaikymo temperatūrą. Užsidegs indikacinė lemputės ir ekranėlyje bus matyti indikacija "— : —". Temperatūros palaikymo režimas gali būti įjungtas 24-ioms valandoms.

GAMINIMO REŽIMAI**1. Ryžiai**

Įprastai ryžiams virti.

Iš anksto nustatytas gaminimo laikas: 45 min. Ši funkcija nėra reguliuojama.

2. Sriuba

Sriuboms virti gali būti naudojami įvairiausi ingredientai.

Iš anksto nustatytas gaminimo laikas: 60 min. Gaminimo laikas reguliuojamas nuo 5 min. iki 2 val. 55 min.

3. Košė

Galima išvirti pienišką košę.

Iš anksto nustatytas gaminimo laikas: 60 min. Gaminimo laikas reguliuojamas nuo 5 min. iki 2 val. 55 min.

4. Jogurtas

Šiuo režimu galima gaminti jogurtą.

Iš anksto nustatytas gaminimo laikas: 6 val. Gaminimo laikas reguliuojamas nuo 6-ių val. iki 12 val.

(Pastaba: šiam režimui nereikalingas temperatūros palaikymas).

5. Pašildymas

Skirtas maistui pašildyti.

Iš anksto nustatytas gaminimo laikas: 25 min. Gaminimo laikas reguliuojamas nuo 5 min. iki 2 val. 55 min.

6. Gruzdinimas

Režimas skirtas vištai, gruzdintoms bulvytėms, svogūnų žiedams ir t.t.

Iš anksto nustatytas gaminimo laikas: 60 min. Gaminimo laikas reguliuojamas nuo 5 min. iki 2 val. 55 min.

7. Kepiniai

Įvairiems kepiniams kepti.

Iš anksto nustatytas gaminimo laikas: 50 min. Gaminimo laikas reguliuojamas nuo 5 min. iki 2 val. 55 min.

8. Troškkinimas

Skirtas įvairiai mėsai troškinti.

Iš anksto nustatytas gaminimo laikas: 45 min. Gaminimo laikas reguliuojamas nuo 5 min. iki 2 val. 55 min.

9. Gaminimas garuose

Gaminimas garuose skirtas įvairioms daržovėms ruošti.

Gaminimo laikas reguliuojamas nuo 5 min. iki 2 val. 55 min.

10. Pieniški produktai

Režimas skirtas pienui šildyti.

Iš anksto nustatytas gaminimo laikas: 10 min. Gaminimo laikas reguliuojamas nuo 5 min. iki 2 val. 55 min.

*Kiekviena funkcija gali būti reguliuojama pagal pateiktus aprašymus.

KLAUSIMAI**1. Kaip nustatyti gaminimo laiką?**

Kai pasirinksite programą, ekranė bus rodomas iš anksto numatytasis gaminimo laikas. Tada spauskite „+“ arba „-“ („+“ laikui pridėti, „-“ sumažinti laikui) mygtukus. Užsidegs gaminimo laiko indikacinė lemputė, ekranėlis mirksės. Pasibaigus laiko reguliavimo procesui, 10-ies sekundžių eigoje prasideda gaminimo procesas.

2. Kaip įjungti „Atidėtos pradžios“ (ОТЛОЖЕННЫЙ СТАРТ) funkciją?

Pasirinkę programą nuspauskite „Gaminimo laiko/ Atidėtos pradžios“ (ОТЛОЖЕННЫЙ СТАРТ/ВРЕМЯ ПРИГОТОВЛЕНИЯ) mygtuką, kol ekranėlyje užsidegs indikacinė lemputė. Norėdami reguliuoti laiką spauskite „+“ arba „-“ mygtukus, kad nustatytumėte norimą uždelsimo laiką. 10 sekundžių eigoje prasideda gaminimo procesas.

Maksimalus atidėto gaminimo režimo laikas – 24 valandos, minimalus – 30 minučių.

Prietaisui veikiant uždelstos programos pradžios režimu, degs indikacinė lemputė, ekranėlyje bus matomas laiko skaičiavimas.

Kai baigsis programos pradžios uždelsimo laikas, indikacinė lemputė užges.

Programos gaminimo procesas prasidės Jūsų nurodytu laiku.

Pavyzdžiui: jeigu norite, kad prietaisas pradėtų gaminti po 2 val. ir 30 min., du kartus paspauskite „Gaminimo laiko/ Atidėtos pradžios“ (ОТЛОЖЕННЫЙ СТАРТ/ВРЕМЯ ПРИГОТОВЛЕНИЯ) mygtuką ir nustatinkite laiką, kol ekranėlyje pasirodys 2:30 indikacija. Prietaisas veiks budėjimo režimu, paskui prasidės gaminimo procesas.

3. Kaip nustatyti laiką iki gaminimo pabaigos?

Kai daugiafunkcis prietaisas veikia, ekranėlis rodo likusį laiką.

KLAIDŲ PRANEŠIMAI

Jeigu Jums nepavyko pagaminti kokio nors patiekalo ir prietaisas veikia netinkamai, galbūt Jūs padarėte vieną iš šių klaidų:

1. Per daug ingredientų/vandens;
2. Produktų kiekis inde viršija maksimalų lygį, nurodytą indo viduje;
3. Neteisingai pasirinktas gaminimo režimas;
4. Deformuotas vidinis indas;
5. Gaminimui naudojamas karštas vanduo;
6. Užterštas kaitinimo elementas arba nuimamo indo dugnas;
7. Gaminimo metu daugiafunkcis virtuvos buvo išjungtas iš tinklo;

8. Garų išleidimo angos yra užblokuotas arba neteisingai nustatytos;
9. Nustatytas per didelis atidėtos padžios laikas;
10. Prietaiso dangtelis uždengtas ne iki galo;
11. Prietaiso viduje arba ant vidinio indo paviršiaus – maisto likučiai ar purvas;
12. Per ilgas prietaiso veikimas temperatūros palaikymo režimu;
13. Buvo naudojamas purvinas nuimamas indas

TECHNINIAI PARAMETRAI

| | |
|------------------------------|-----------|
| Talpa..... | 3 L |
| Nominali įtampa..... | 220–240V |
| Nominalus dažnis | 50 /60 Hz |
| Nominali galios įvestis..... | 500 W |

ELEKTRONINIŲ IR ELEKTRINIŲ BUITINIŲ PRIETAISŲ IŠMETIMO INSTRUKCIJA

 Šis ant gaminių pažymėtas arba originaliuose dokumentuose esantis ženklas reiškia, kad panaudotų elektrinių arba elektroninių įrenginių negalima išmesti kartu su standartinėmis buitinėmis atliekomis. Siekiant šiuos gaminius išmesti, perdirbti ar pakeisti susidėvėjusius įrenginius naujais, juos reikia atiduoti į nustatytus atliekų surinkimo punktus. Arba, alternatyviai, kai kuriose Europos Sąjungos valstybėse narėse arba kitose Europos šalyse įsigydami atitinkamą naują gaminį, senus gaminius galite grąžinti vietos pardavėjams.

 Šis ženklas galioja Europos Sąjungoje. Jeigu norite išmesti šį gaminį, teiraukitės reikiamos informacijos apie tinkamą atliekų išmetimo būdą vietos savivaldybėje arba pas savo pardavėją. Šis gaminytis atitinka ES reglamento dėl elektromagnetinio suderinamumo ir elektros saugos reikalavimus. Šis gaminytis atitinka visus atitinkamus pagrindinius ES reglamentų reikalavimus.

Prekės ženklo Brock Electronics savininkas GTCL Baltic

Tel.: +371 67297762;

el. paštas gtcl@gtcl.eu

www.brockgroup.eu, www.gtcl.eu

Techninis servisas: tel. +371 28683856, el. paštas serviss@gtcl.eu

BROCK
MULTIKEETJA
MC 1003
OHUTUSMEETMED

Sobiva kastruli kasutamine võib põhjustada halba soojusjuhtivust, mis mõjutab valmistatava toidu kvaliteeti ning võib samuti kahjustada masinat või viia mõne muu ettenägematu olukorrani.

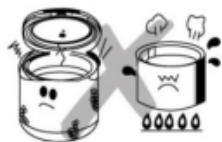

Paigutage masin tasasele kindlale pinnale. Ärge pange multikeetjat köögliidile, teistele elektriseadmetele, samuti mitte muude soojusallikate lähedusse, et vältida deformatsiooni, mis võib viia masina rikkeni. Sisemist kastrulit ei tohi kasutada muude kuumutusseadmetega.



Jälgige, et sisamine kastrul, kütteelement ja multikeetja siseosa oleksid puhtad, et vältida ülekuumenemist, mis võib viia masina rikkeni või muu ettenägemata olukorrani.



Toitejuhtmete kasutamisel ja säilitamisel on keelatud nende tehnoloogiline töötlemine, samuti nende kahjustamine, sikutamine, väänamine, tõmbamine või nendele raskete esemete asetamine, et vältida nende rikkumist või õnnetusjuhtumit, mis tekib juhtme väliskattte kahjustamine tulemusena. Juhul kui juhe on kahjustunud, kasutage vastavat painduvat kaablit või hankige see volitatud teeninduskeskusest juhtme vahetamise jaoks.



Ärge katke multikeetjat köögiratikuga, ärge pange kõrvalisi esemesid masina kaanele. Toiduvalmistamise või soojas hoidmise režiimi sisselülitamise korral ei või auru väljalaskeava katta, kuna see võib viia multikeetja rikkeni.



Kui lülitada masin elektrivõrgust välja või lõpetada selle elektritoitega varustamine multikeetja too ajal, siis võib see mõjutada valmistatavatev toitude kvaliteeti, kuna need ei soojene ühtlaselt.

TÄHTIS TEAVE



Ärge pange multikeetja korpust vette ega muudesse puhastusvedelikesse. Kui multikeetja on siiski vette sattund, siis ärge mitte mingil juhul puutuge korpust, vaid lülitage masin viivitamatult elektrivõrgust välja, et vältida õnnetusjuhtumit.



Keelatud on multikeetjat sisse lülitada ilma vahetatava kastrulita või tühja kastruliga, et vältida masina riket.



Multikeetja töö ajal väljub kaanes olevast avausest kuum aur, seepärast olge ettevaatlikud, ärge kummarduge masinale liiga lähedale ega puutuge kaant, et vältida põletuse saamist.



Enne toote esimest kasutamist kontrollige, et pinge võrgus vastaks pingele, mis on näidatud masina tehniliste omaduste tabelis (220V). Kui pinge võrgus on madalam, ei hakka kütelement vajalikul moel tööle. Kõrgem pinge võib viia masina rikkeni.

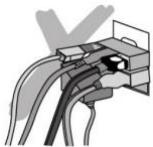

Kui kasutada ühte pistikupessa ühendatult erinevaid seadmeid, siis võib see viia pistikupessa ülekuumenemiseni, mis võib tekitada tulekahju või õnnetusjuhtumi.



Ärge püüdke iseseisvalt masinat remontida, see võib tekitada õnnetusjuhtumi. Rikete korral või kui on tarvis vahetada mingisugused detaile või kaablit, pöörduge volitatud teeninduskeskusesse.



Kuivatage nõu väljast ja seest. Veenduge, et sisemise kastruli ja kuumutava pinna vahel ei ole kõrvalisi esemeid. Pange sisemine kastrul multikeetjasse ja pöörake seda nii, et kastrul puutuks maksimaalselt kokku kuumutava plaadiga. Ärge valage vett vahetult multikeetjasse, et vältida riket või õnnetusjuhtumit.

MUUD JUHISED

Sulgege enne toiduvalmistavist tihedalt masina kaas. Kui kaas on ebapiisavalt tihedalt ja liiga vähe hermeetiliselt suletud, siis mõjutab see valmistatava toidu maitset ja kvaliteeti.

Riis on maitsev ja sömer, kui selle kogus ei ületa 8 mõõteklassi. Kui valmistatakse 8-10 mõõteklassitait, siis muutub riis kleepuvaks, kuna see puutub vastu kastruli seinu ja seda kuumutatakse kauem.

Pärast multikeetjasse sisemise kastruli panemist pöörake seda nii, et kastrul puutuks maksimaalselt kokku kuumutava plaadiga. Enne toiduvalmistamisrežiimi valikut veenduge, et sisemine kastrul on õigesti multikeetjasse paigutatud (õnnetusjuhtumi vältimiseks ei tohi multikeetjat sisse lülitada ilma sisemise kastrulita eha ka siis, kui see kastrul on paigutatud valesti).

Töö ajal ärge jätke lusikat äravõetava kastruli sisse, sest see rikub soojusisolatsiooni.

Kui sisemise kastruli pinnal on tekkinud korrosioon, mis on põhjustatud deformatsioonist või nõu kahjustusest, siis vahetage see vastava teise nõu vastu välja. Sisemise kastruli pinnal on kõrbemisvastane kate, seepärast ei lubata kasutada metall-lusikaid ega-harju.

Kontrollige multikeetja seisundit pärast kukkumist või muud välise iseloomuga mõjutamist.

Kui soovite vahetada valitud režiimi või toiduvalmistamise meetodit, siis võite vajutada nuppu „Отмена“ / „Vahetus“, et valida teine toiduvalmistamisrežiim.

Pärast multikeetja kasutamist enne järgmist korda tuleb see tingimata puhustada. Sisemise kastruli lusikate, kulbi, mõõteklaasi ja kaane puhustamiseks kasutage pehmet lappi ja veidi pesuainet, seejärel loputage need osad veega. Multikeetja välis- ja sisepinda tuleb samuti perioodiliselt puhastada, kuid ilma veeta.

Kui multikeetjat pikka aega ei kasutata, lülitage see vooluvõrgust välja ja pange hoiule vastavasse kohta, olles eelnevalt veendunud selles, et multikeetja korpus on absoluutselt kuiv.

KIRJELDUS

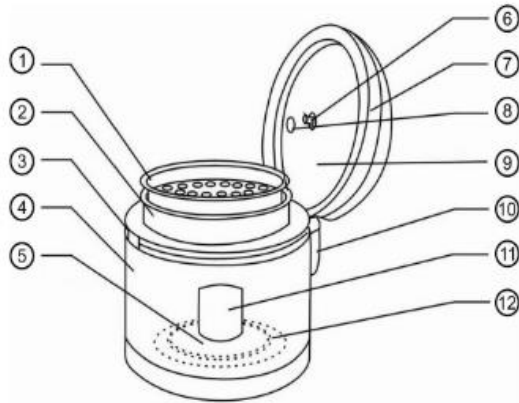

1. Konteiner auruga toiduvalmistamiseks
2. Vahtatav sisemise kastrul
3. Multikeetja korpus
4. Väliskorpus
5. Termoregulaator
6. Tihvt
7. Kaane kate
8. Auru väljundavaus
9. Kaas
10. Kontsentraadi koguja
11. Juhtimispaneel
12. Kuumutatav plaat

TARVIKUD

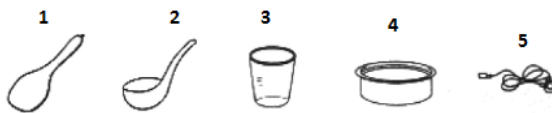

1. Lusikas
2. Kulp
3. Mooteklaas
4. Konteiner-auruti
5. Toitejuh

OMADUSED

Sisseehitatud mikroarvuti, suur vedelkristallekraan.

Paksude seintega äravõetav kastrul kõrbemisvastase kattega.

Toiduvalmistamise hermeetilisus kasulike omaduste ja loomuliku maitse säilitamiseks.

Automaatne sooja säilitamine.

Edasilukatud stardifunktsioon ja mugavuse tarvis ka võimalus iseisevalt seadistada toiduvalmistamise aega.

Palju toiduvalmistamiserežiime kõikvõimalike nõudmiste rahuldamiseks.

EKSPLUATATSIOON

KASUTAMINE

1. Ühendage kodumasin vooluvõrku ja lülitage sisse.

Ekraanile ilmub "88:88".

2. Valige soovitud režiim:

Vajutage režiimi valimise nuppu, ekraanile ilmub aeg ja süttivad indikaatortuled.

Toiduvalmistamise protsess algab 10 sekundi pärast. Indikaatorlambid vilguvad kogu protsessi kestel.

3. Tühistamine:

Vajutage nuppu „Tühistamine” (Отмена), et muuta Teie valitud režiimi. Ekraanile ilmub jälle “88:88”.

4. Temperatuuri hoidmine:

Pärast toiduvalmistamise lõpetamist läheb multikeetja automaatselt üle temperatuuri hoidmise režiimile. Süttib indikaatorlamp ja ekraanile ilmub “— : —”. Temperatuuri hoidmise režiim võib olla sisse lülitatud kuni 24 tundi.

MULTIKEETJA REŽIIMID:

1. Riis

Tavalise riisi valmistamiseks.

Valmistusaeg vaikimisi: 45 minutit. Seda funktsiooni reguleerida ei saa.

2. Suup

Supi valmistamiseks võib kasutada mitmesuguseid koostisosi.

Valmistusaeg vaikimisi: 60 minutit. Aega saab reguleerida 5 minutist kuni 2 tunni ja 55 minutini.

3. Puder

Saab valmistada piimaga putru.

Valmistusaeg vaikimisi: 60 minutit. Aega saab reguleerida 5 minutist kuni 2 tunni ja 55 minutini.

4. Jogurt

Saab valmistada jogurtit.

Valmistusaeg vaikimisi: 6 tundi. Aega saab reguleerida 6 tunnist kuni 12 tunni.

(Märkus: see funktsioon ei vaja temperatuuri hoidmise režiimi)

5. Soojendamine

Toidu soojendamiseks.

Valmistusaeg vaikimisi: 25 minutit. Aega saab reguleerida 5 minutist kuni 2 tunni ja 55 minutini.

6. Fritüür

Kana, friikartulite, sibularõngaste jne praadimiseks.

Valmistusaeg vaikimisi: 25 minutit. Aega saab reguleerida 5 minutist kuni 2 tunni ja 55 minutini.

7. Kūpsetamine

Kūpsetamiseks

Valmistusaeg vaikimisi: 50 minutit. Aega saab reguleerida 5 minutist kuni 2 tunni ja 55 minutini.

8. Hautamine

Mitmesuguse liha hautamiseks.

Valmistusaeg vaikimisi: 45 minutit. Aega saab reguleerida 55 minutist kuni 2 tunni ja 55 minutini.

9. Aurutamine

Caurutamine mitmesuguste kōõgiviljade valmistamiseks.

Valmistusaeg vaikimisi: 30 minutit. Aega saab reguleerida 5 minutist kuni 2 tunni ja 55 minutini.

10. Piimatooted

Piima kuumutamiseks.

Valmistusaeg vaikimisi: 10 minutit. Aega saab reguleerida 5 minutist kuni 2 tunni ja 55 minutini.

*Iga funktsiooni saab reguleerida vastavalt kirjeldusele ülalpool.

KŪSIMUSED

1. Kuidas seadistada valmistamise aega?

Pärast Teile vajaliku funktsiooni valimist ilmub ekraanile valmistamise aeg. Vajutage „+” või „-” („+” aja lisamiseks, „-” aja vähendamiseks), süttib valmistamisaja indikaatorlamp, ekraan hakkab vilkuma. Pärast reguleerimise lõpetamist algab 10 sekundi jooksul toiduvalmistamine.

2. Kuidas seadistada „Edasi l ūkatud starti”?

Pärast Teile vajaliku funktsiooni valimist vajutage nuppu „Edasi l ūkatud start” (ОТЛОЖЕННЫЙ СТАРТ/ВРЕМЯ ПРИГОТОВЛЕНИЯ), ekraanil süttib indikaatorlamp. Aja lisamiseks või vähendamiseks kasutage nuppe „+” ja „-” 10 sekundi jooksul algab toiduvalmistamise protsess. Maksimaalne edasi l ūkatud stardi aeg on 24 tundi, minimaalne 30 minutit.

Edasil ūkatud stardi ooterežiimis pōleb indikaatorlamp, ekraanil nāidatakse ajaarvestust.

Kui ooteaeg lōpeb, siis indikaatorlamp kustub.

Multikeetja alustab, toiduvalmistamist Teie määratud ajal.

Näide: kui Te soovite, et multikeetja alustaks toiduvalmistamist 2 tunni ja 30 minuti pärast, vajutage nuppu „Edasi lükatud start/Valmistamisaeg” (ОТЛОЖЕННЫЙ СТАРТ/ВРЕМЯ ПРИГОТОВЛЕНИЯ) ja reguleerige aega seni, kuni ekraanile ilmub 02:30, multikeetja läheb ooterežiimi, seejärel algab toiduvalmistamise protsess.

3. Kuidas saada teada, kui pika aja pärast toit valmis saab?

Toiduvalmistamise ajal on ekraanil näha ajaarvestus.

VIGADE VÄLJASELGITAMINE

Kui mõnda rooga ei õnestunud valmistada või masin töötab ebakorrektselt, siis on võimalik, et tegite mõne järgmistest vigadest:

1. Liiga palju koostisosi/vett.
2. Toiduainete kogus kastrulis ületab maksimaalse taseme, mis on nõu sees tähistatud.
3. Sobimatult valitud toiduvalmistamise režiim.
4. Masina sisemine kastrul on deformeerunud.
5. Toiduvalmistamiseks on kasutatud kuuma vett.
6. Kütteelement või äravõetava kastruli põhi on määrdunud.
7. Toiduvalmistamise ajal võeti multikeetja elektrivõrgust välja.
8. Auru väljumise avaus oli blokeeritud või valesti paigaldatud.
9. Määratud on liiga pikk edasilükatud stardi aeg.
10. Masina kaas ei ole lõpuni suletud.
11. Masina sees või kastruli valispinnal on toidujäätmed või mustus.
12. Liiga pikk tööaeg soojashoidmise režiimis.
13. Kasutati määrdunud vahetatavat kastrulit.

TEHNILISED NÄITAJAD

| | |
|-------------------|-----------|
| Mahutavus..... | 3 L |
| Nimipinge..... | 220-240 V |
| Nimisageduse..... | 50/60 Hz |
| Nimivõimsus..... | 500 W |

TEAVE KASUTAJATELE ELEKTRILISTE JA ELEKTROONILISTE SEADMETE HÄVITAMISE KOHTA



See sümbol tootel või sellele lisatud dokumentatsioonile tähendab, et kasutuselt kõrvaldatud elektri- või elektroonikaseadmeid ei tohi visata olmejäätmete kogumise konteinerisse. Viige vana seade spetsialiseeritud jäätmekäitlusjaama. Selliselt säästate väärtuslikud loodusvarad ja saate aidata vältida võimalikke negatiivseid mõjusid keskkonnale ja inimeste tervisele. Lisainfot käesoleva seadme hävitamise kohta saate oma kohalikust omavalitsusest või lähimast kogumiskohast. Ebaõige seda liiki jäätmete käitluse eest Teid võidakse võtta vastutusele vastavalt kohalikele õigusaktidele.



See sümbol toimib Euroopa Liidu territooriumil. Taotlege vajalikku informatsiooni käesoleva seadme nõuetekohaseks hävitamiseks kohalikus omavalitsuses või edasimüüja käest. See toode vastab Euroopa Liidu direktiividele elektromagnetilise ühilduvuse ja elektriohutuse kohta ootja: BROCK.

Kaubamärgi omanik BROCK Electronics GTCL BALTIC

Telefon +371 67297762

e-mail: gtcl@gtcl.eu

www.brockgroup.eu, www.gtcl.eu

Tehniline teenindus: Telefon +371 28683856, serviss@gtcl.eu

Мултифункционален уред за готвене BROCK MC 1003

Важни инструкции за безопасност:



Не използвайте неподходящ съд за готвене с този уред

Употребата на неподходящ съд за готвене може да доведе до слаба топлопроводимост, в следствие на което е възможно качеството на храната да се влоши или да възникне инцидент.



Място на употреба

Не поставяйте уреда върху нестабилни повърхности, газови или електрически котлони или в близост до други източници на топлина. Това ще повреди уреда. Не използвайте вътрешния съд с други уреди и котлони

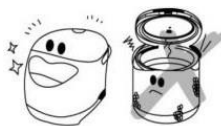

Поддържайте вътрешния съд и нагревателя чисти

Поддържайте вътрешния съд, нагревателя и вътрешната част на уреда чисти, за да предотвратите прегряване и повреждане на уреда



Съхранение и защита на захранващия кабел

Не повреждайте, опъвайте, усуквайте, удължавайте и не поставяйте тежки предмети върху захранващия кабел. Това ще повреди неговата изолация, което е предпоставка за възникване на инцидент. Ако захранващият кабел е повреден, той трябва да се подмени с нов от оторизирания сервизен център.



Не покривайте уреда

Докато уредът работи, не поставяйте никакви предмети върху него. Не покривайте уреда, това ще доведе до неговото прегряване и повреждане.

Не натискайте произволни бутони и не изключвайте уреда от контакта, докато той работи

Произволното натискане на бутона за вкл./изкл. и изключването на захранването, докато уредът работи, може да се отрази върху качеството на готвената храна.

Важни инструкции за употреба:



Не почиствайте уреда под течаща вода

Не почиствайте корпуса на уреда под течаща вода. Не потапяйте уреда във вода и други течности. Това ще доведе до електрически шок и повреждане на уреда.

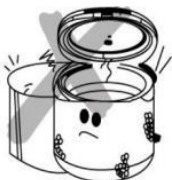

Не включвайте уреда, ако вътрешния съд не е поставен

Не включвайте уреда, ако вътрешния съд и охладителя не са поставени. В противен случай уредът ще прегрее и ще се повреди



Гореща пара по време на готвене

Когато уредът работи, от него може да излиза гореща пара. Не поставяйте лицето и ръцете си в близост до парата, за да се предпазите от изгаряния.



Уверете се, че включвате уреда към контакт с променливо ел. напрежение 220V

Ако напрежението във Вашия дом е пониско от 220V, уредът няма да работи ефективно. Ако напрежението е по-високо от 220V, това може да повреди уреда и да доведе до възникване на инцидент.

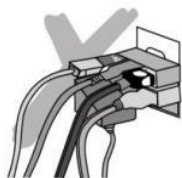

Не включвайте уреда заедно с други уреди в един и същ

контакт Включването на няколко уреда в един и същ електрически контакт може да доведе до прегряване на контакта, в следствие на което да възникне пожар или друг инцидент.



Не разглобявайте, не ремонтирайте и не модифицирайте уреда

Неоторизираното разглобяване и ремонтване на уреда може да доведе до възникване на инцидент, наранявания на потребителя или повреждане на уреда.



Поставяйте вътрешния съд за готвене винаги, когато използвате уреда

Винаги подсушавайте вътрешния съд и се уверявайте, че нагревателят е чист. Поставете вътрешния съд в уреда и го завъртете, за да се уверите, че той има добър контакт с нагревателя. Не наливайте вода и други течности във външния съд, това ще причини електрически шок и повреждане на уреда

Други инструкции:

1. Затворете горния капак добре, за да избегнете загубата на топлина и неефективна работа на уреда.
2. Ако в съда са поставени по-малко от 4 чаши ориз, оризът ще има приятен аромат и вкус. Ако в съда са поставени 4-5 чаши ориз, той няма да се сготви равномерно, поради нееднородното нагряване.
3. Поставете вътрешния съд в уреда и го завъртете, за да се уверите, че той има добър контакт с нагревателя. Преди да изберете програма за готвене, се уверете, че вътрешния съд с храната е поставен правилно в уреда. Невключвайте уреда, ако вътрешният съд не е поставен правилно.
4. Не оставяйте прибори и аксесоари във вътрешния съд, докато уредът работи.
5. Ако по вътрешния съд има корозия или деформации, той трябва да се подмени с нов. Вътрешния съд има незалепващо покритие. Не използвайте метални прибори и четки.

6. Проверете уреда преди употреба, ако е бил изпускан или удрян. При наличие на повреди или некоректна работа на уреда, моля, свържете се с оторизирания сервизен център.
7. Ако желаете да прекратите работата на уреда, натиснете и задръжте бутона "Cancel" за 3 секунди. Ако желаете да изберете друга програма, не отваряйте капака, за да запазите топлината.
8. Почиствайте уреда след употреба. Измийте вътрешния съд, лъжицата, черпак, мерителната чаша и капака под течаща вода. Избършете вътрешната и външната част на уреда с влажна кърпа. Не потапяйте уреда във вода и други течности.
9. Изключете уреда от контакта и го съхранявайте на сухо и хладно място, когато не го използвате.
10. Този уред не е предназначен за употреба от лица (включително деца) с намалени физически, сетивни или ментални способности, или от такива без опит и знания, освен ако не са надзиравани и напътствани от друго лице, отговорно за тяхната безопасност.
11. Не допускайте деца да си играят с уреда.

Описание на частите:

1. Приставка за готвене на пара
2. Вътрешен съд
3. Външен съд
4. Корпус
5. Temperatura
6. Игла
7. Капак
8. Отвор за пара
9. Капак temperati
10. Резервоар за во
11. Панел за управл
12. Нагревател

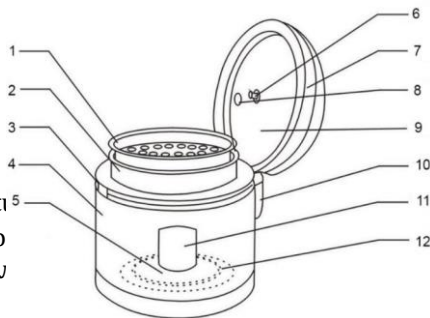

Акcesoари:



Лъжица; Черпак; Мерителна чаша; Приставка за готвене на пара; Захранващ кабел

Употреба:

1. **Включете уреда към електрическата мрежа.**
Дисплеят ще светне и ще показва "88:88".
2. **Изберете желаната функция.**
Натиснете някой от функционалните бутони, LED дисплеят ще покаже подходящото време и индикаторът ще светне, след 10 секунди уредът ще започне да работи. По време на работа индикаторът на избраната функция ще мига.
Например: ако готвите ориз, индикаторната светлина над бутона „РИС“ трябва да мига.
3. **Бутон за отказ. (Подогрев/Отмена)**
Натиснете бутон „Подогрев/Отмена“, за да откажете функция, която вече сте

избрали или за да спрете програмата на която готвите, LED дисплеят ще се върне обратно в режим на готовност, показвайки "88:88".

4. Поддържане на топлината. (Подогрев/Отмена)

След като сте приключили с готвенето, уредът автоматично ще премине в режим за поддържане на топлината. Индикаторът над бутона „Подогрев/Отмена“ ще светне автоматично, и LED дисплеят ще показва "—: —". Уредът може да бъде в режим на поддържане на топлината до 24 часа.

Функции:

1. Ориз (РИС)

Стандартно време за готвене по програма: 45 минути. Функцията не е регулируема.

2. Супа (СУП)

Стандартно време за готвене по програма: 60 минути. Времето може да се регулира от 5 мин до 2 часа и 55 минути.

3. Овесена каша (КАША)

Стандартно време за готвене по програма: 60 минути. Времето може да се регулира от 5 мин до 2 часа и 55 минути.

4. Йогурт (ЙОГУРТ)

Стандартно време за готвене по програма: 6 часа. Времето може да се регулира от 6 часа до 12 часа. (Забележка: Тази функция не се нуждае от поддържане на топлина.)

5. Претопляне (РАЗОГРЕВ)

Стандартно време по подразбиране: 25 минути. Времето може да се регулира от 5 мин до 2 часа и 55 минути.

6. Пържене (ФРИТЮР)

Програмата е подходяща за приготвяне на пържено пиле, пържени картофи, лучени кръгчета и други.

Стандартно време за готвене по програма: 25 минути. Времето може да се регулира от 5 мин до 2 часа и 55 минути.

7. Печене (ВЫПЕЧКА)

Програмата е подходяща за приготвяне на всякакви печива и торти.

Стандартно време за готвене по програма: 50 минути. Времето може да се регулира от 5 мин до 2 часа и 55 минути.

8. Задушаване (ТУШЕНИЕ)

Програмата е подходяща за задушаване на всякакви меса.

Стандартно време за готвене по програма: 45 минути. Времето може да се регулира от 45 минути до 2 часа и 55 минути.

9. Готвене на пара (ПАРОВАРКА)

Програмата е подходяща за готвене на пара на морски деликатеси, както и зеленчуци. **Стандартно време за готвене по програма:** 30 минути. Времето може да се регулира от 5 минути до 2 часа и 55 минути.

10. Мляко с ориз (МОЛОЧНЫЕ ПРОДУКТЫ)

Програмата е подходяща за приготвяне на мляко с ориз, както и за претопляне на мляко.

Стандартно време за готвене по програма: 10 минути. Времето може да се регулира от 5 минути до 2 часа и 55 минути.

***При всяка функция времето за готвене може да се регулира както е посочено по-горе.**

ВЪПРОСИ:

1. Как да настроя времето за готвене?

След като сте избрали желаната функция за готвене, на LED дисплея ще се изпише времето за готвене по подразбиране за текущата програма и индикаторната лампа за

Времето на готвене (Время приготовления) ще свети в червено. След това използвайте бутон „+“ или бутон „-“, за да настроите желаното време. В рамките на 10 секунди, уредът ще започне да готви според направените настройки.

2. Как да използвам функция „Отложен старт“?

Изберете програма, след което натиснете бутон **Отложен старт/ Време за готвене** („ОТЛОЖЕННЫЙ СТАРТ/ВРЕМЯ ПРИГОТAVЛЕНИЯ“), индикаторната лампа за Отложен старт ще започне да свети в жълто. Настройте желаното време за отложен старт. В рамките на 10 секунди, уредът ще започне да готви според направените настройки.

*Максималното време за отложен старт е 24 часа, а минималното – 30 минути.

* В режим Отложен старт индикаторната лампа ще мига, а на дисплея ще се показва обратно броене.

* Настройките за Времето за готвене и времето за отложен старт се намират на един същи бутон, може да сменяте двете функции чрез натискане на бутона.

* Когато времето изтече, индикаторната лампа ще изгасне.

* Мултикукърът ще започне приготвянето на вашето ястие в указаното от вас време.

Например: Ако искате мултикукърът да започне да готви вечерята след 2 часа и половина, то натиснете бутон **Отложен старт/ Време за готвене** („ОТЛОЖЕННЫЙ

СТАРТ/ВРЕМЯ ПРИГОТAVЛЕНИЯ“) и коригирайте времето, докато на дисплея не се отрази 02:30, мултикукърът ще влезе в режим на готовност, след което ще премине автоматично в режим на готвене.

3. Как да знам колко време остава за готвене?

По време на готвене, дисплеят показва директно оставащото време.

Проверка за грешки:

В случай, че имате съмнение, че храната не се е сготвила напълно или, че има някакъв проблем с уреда, моля уверете се за следното:

1. Дали не сте поставили твърде голямо количество храна или вода в уреда?
2. Дали съдържанието в купата не превишава маркировката?
3. Дали сте избрали правилната функция?
4. Дали купата на мултикукърта не е счупена?
5. Дали не сте сипали гореща вода в уреда?
6. Дали дъното на купата или нагревателя не са замърсени?
7. Дали уредът е свързан с електрическата мрежа?
8. Дали вентилът за изпускане на парата не е отворен?
9. Дали не сте настроили програмата за отложен старт за прекалено дълъг период?
10. Дали сте затворили капакът добре?
11. Дали няма някакво замърсяване или храна по уплътнението на капака или страничните ръбове на съда?
12. Дали уредът не е прегрял?
13. Дали сте изчистили купата преди употреба?

Техническа информация:

| | |
|---------------------------|-----------|
| Вместимост..... | 3 L |
| Захранващо напрежени..... | 220-240 V |
| Работна честота..... | 50/60 Hz |
| Мощност | 500 W |

Информация за употребата на електрически и електронни устройства:

Тази маркировка показва, че след края на експлоатационния срок на уреда, той не бива да бъде изхвърлян с обикновените битови отпадъци в границите на Европейския съюз. Правилното изхвърляне на този продукт спомага за пестене на ценни природни ресурси, както и предотвратяването от евентуална вреда върху околната среда или човешкото здраве. Моля, обърнете се към местните власти или служби за събиране, за повече информация.



Този продукт отговаря на всички изисквания на Европейския съюз.

Der Besitzer der Marke „BROCK Electronics“ ist „GTCL BAL TIC“ GmbH

Telefon: +371 67297762

Email: gtcl@gtcl.eu

www.brockgroup.eu | www.gtcl.eu

Garantieschein

Garantijas talons

Гарантийный талон

Garantiné kortelè

Garantiitalong

Warranty card

Verkäufer:

Pārdevējs:

Продавец:

Pardavėjas:

Müüja:

Seller:

Verkaufsdatum:

Pārdošanas datums:

Дата покупки:

Pardavimo data:

Müügi kuupäev:

Purchase date:

Stempel des Verkäufers:

Pārdevēja zīmogs:

Печать:

Pardavėjo antspaudas:

Müüja pitsat:

Seller's stamp:

Kopie des Kassenbons:

Čeka kopija:

Копия чека покупки:

Čekio kopija:

Tšeki koopia:

Copy of purchase receipt: