

# *mesko*

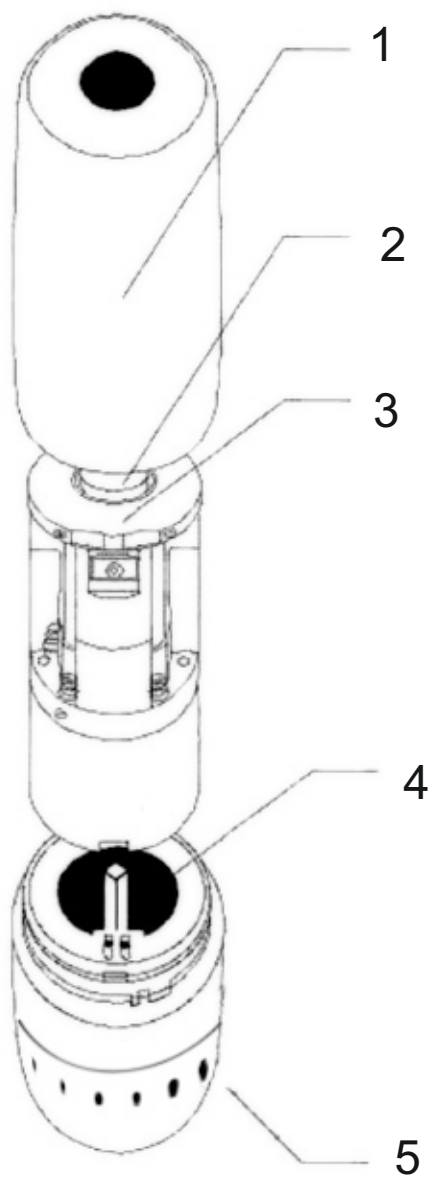

## MS 4432

- |                                      |                                     |
|--------------------------------------|-------------------------------------|
| (GB) user manual - 3                 | (DE) bedienungsanweisung - 4        |
| (FR) mode d'emploi - 6               | (ES) manual de uso - 8              |
| (PT) manual de serviço - 10          | (LT) naudojimo instrukcija - 12     |
| (LV) lietošanas instrukcija - 13     | (EST) kasutusjuhend - 15            |
| (HU) felhasználói kézikönyv - 21     | (BS) upute za rad - 19              |
| (RO) Instrucțiunea de deservire - 17 | (CZ) návod k obsluze - 34           |
| (RU) инструкция обслуживания - 27    | (GR) οδηγίες χρήσεως - 35           |
| (MK) упатство за корисникот - 38     | (NL) handleiding - 24               |
| (SL) navodila za uporabo - 28        | (FI) manual ng pagtuturo - 22       |
| (PL) instrukcja obsługi - 46         | (IT) istruzioni operative - 30      |
| (HR) upute za uporabu - 25           | (SV) instruktionsbok - 43           |
| (DK) brugsanvisning - 32             | (UA) інструкція з експлуатації - 40 |
| (SR) Корисничко упатство - 42        | (SK) Používateľská príručka - 37    |



GENERAL SAFETY CONDITIONS - IMPORTANT INSTRUCTIONS ON SAFETY OF USE  
PLEASE READ CAREFULLY AND KEEP FOR FUTURE REFERENCE

The warranty conditions are different, if the device is used for commercial purpose.

1. Before using the product please read carefully and always comply with the following instructions. The manufacturer is not responsible for any damages due to any misuse.
2. The product is only to be used indoors. Do not use the product for any purpose that is not compatible with its application.
3. Please be cautious when using around children. Do not let the children to play with the product. Do not let children or people who do not know the device to use it without supervision.
4. **WARNING:** This device may be used by children over 8 years of age and persons with reduced physical, sensory or mental capabilities, or persons without experience or knowledge of the device, only under the supervision of a person responsible for their safety, or if they were instructed on the safe use of the device and are aware of the dangers associated with its operation. Children should not play with the device. Cleaning and maintenance of the device should not be carried out by children, unless they are over 8 years of age and these activities are carried out under supervision.
5. Never put whole device into the water. Never expose the product to the atmospheric conditions such as direct sun light or rain, etc.. Never use the product in humid conditions.
6. Never use the product if it was dropped or damaged in any other way or if it does not work properly. Do not try to repair the defected product yourself because it can lead to electric shock. Damaged device always turn to a professional service location in order to repair it. All the repairs can be done only by authorized service professionals. The repair that was done incorrectly can cause hazardous situations for the user.
7. Never put the product on or close to the hot or warm surfaces or the kitchen appliances like the electric oven or gas burner.
8. Never use the product close to combustibles.
9. Never use this device close to water, e.g.: Under shower, in bathtub or above sink filled with water.
10. Do not touch the device with wet hands.
11. The batteries may leak if they are flat or were not used for an extended period of time. To protect the device and your health, replace them regularly and avoid skin contact with leaking batteries.
12. The device should be turned off each time it is put aside.
13. Use only original accessories.
14. Do not wash the grinder in dishwasher or immerse in water. Do not allow battery contacts to wet.
15. Replace all batteries at the same time. Do not use used and new batteries at the same time.
16. Do not leave discharged batteries in the battery compartment (3).
17. Do not operate the pepper grinder, if the spice compartment (4) is empty.
18. Do not loosen or tighten the adjuster knob (5) completely.
19. Do not grind spices other than salt and pepper.
20. If you grind salt, after grinding make sure there are no salt leftovers on the steel casing. This can lead to corrosion.



## DESCRIPTION OF THE DEVICE

1. Upper body cover
2. Grinding button
3. Battery compartment
4. Spice compartment
5. Grind fineness adjustment knob

## BATTERY REPLACEMENT

1. Turn upper body cover (1) gently counterclockwise to remove it.
2. Remove discharged batteries from the battery compartment (3).
3. Insert 4 new AA batteries according to the markings on the battery compartment (3).
4. Install battery compartment (3) onto the spice compartment (4) and install body cover (1).

## USING THE DEVICE

Filling pepper granules into spice compartment (4):

1. Remove upper body cover (1).
2. Pull out the battery compartment (3).
3. Add granules to the spice compartment.
4. Reinstall battery compartment (3), paying attention to the location of the cutout and the contacts.
5. Install upper body cover (1).

Grind fineness adjustment:

- to obtain coarser grain, rotate adjustment knob (5) on the bottom of the grinder counterclockwise.
- to obtain finer grain, rotate adjustment knob (5) clockwise.

Electric grinding:

Press and hold grinding button (2) until appropriate amount of spice is ground.

## CLEANING AND MAINTENANCE

If needed, wipe the grinder cover with moist cloth.

**DO NOT IMMERSE THE GRINDER IN WATER!**

## TECHNICAL DATA

Power source: 4 AA batteries (LR06 1.5 V)

Device is made in class III of insulation.

Device is compliant with EU directives:

Electromagnetic compatibility (EMC)

Device marked CE mark on rating label



To protect your environment: please separate carton boxes and plastic bags and dispose them in corresponding waste bins. Used appliance should be delivered to the dedicated collecting points due to hazardous components, which may effect the environment. **Do not dispose this appliance in the common waste bin.**

## DEUTSCH

### ALLGEMEINE SICHERHEITSVORSCHRIFTEN LESEN SIE AUFMERKSAM WICHTIGE ANWEISUNGEN BEZÜGLICH DER SICHERHEIT DER BENUTZUNG UND BEWAHREN SIE DIESE FÜR DIE ZUKUNFT AUF

Bei Verwendung des Gerätes zu gewerblichen Zwecken werden die Garantiebedingungen geändert.

1. Vor dem ersten Gebrauch, die Bedienungsanleitung lesen und die dort angegebenen Hinweise beachten. Der Produzent trägt keine Verantwortung für Schäden, die aufgrund von bestimmungswidriger Nutzung oder unsachgemäßer Bedienung entstanden sind.
2. Falls sich Kinder in der Nähe befinden, sollte bei der Nutzung des Gerätes spezielle Vorsicht bewahrt werden. Dieses Gerät ist nicht zum Spielen für Kinder, sowie für Erwachsene, die sich mit der Bedienungsanleitung nicht vertraut gemacht haben, geeignet.
3. **WARNHINWEIS:** Dieses Gerät kann von Kindern im Alter von über 8 Jahren sowie von Personen von einer beschränkten körperlichen, sensorischen, psychischen Fähigkeit oder von Personen, die keine Erfahrung oder kein Kenntnisse von dem Gerät haben, nur dann genutzt werden, wenn die Nutzung unter Aufsicht einer Person, welche die

Verantwortung für deren Sicherheit trägt, stattfindet oder diesen Personen Ratschläge bezüglich der sicheren Benutzung des Geräts erteilt wurden und sie sich den mit seiner Benutzung verbundenen Gefahren bewusst sind. Kinder dürfen nicht mit dem Gerät spielen. Die Reinigung und die Unterhaltung des Geräts dürfen nicht von Kindern durchgeführt werden, es sei denn, dass diese Kinder im Alter von über 8 Jahren sind und diese Tätigkeiten unter Aufsicht durchgeführt werden.

4. Falls das Kabel oder ein anderer Teil des Gerätes beschädigt oder das Gerät fallen gelassen wurde oder nicht ordnungsgemäß arbeitet, sollte es nicht benutzt werden. Das Gerät darf nicht durch unbefugte Personen repariert werden, da die Gefahr eines Stromstoßes besteht. Ein beschädigtes Gerät in einem spezialisierten Service zur Kontrolle oder Reparatur abgeben. Jegliche Reparaturen dürfen nur durch einen spezialisierten Service vorgenommen werden. Eine nicht korrekt ausgeführte Reparatur kann das Leben des Benutzers gefährden.
5. Das Gerät auf einer kühlen, geraden Fläche, entfernt von wärmeausstrahlenden Geräten, wie: Elektroherd, Gasherd, usw. stellen.
6. Benutzen Sie das Gerät nicht in der Nähe von Wasser, z.B.: unter der Dusche, in der Badewanne oder über dem Waschbecken mit Wasser.
7. Die Batterien können auslaufen, wenn sie verbraucht sind oder sie seit längerer Zeit nicht gebraucht wurden. Um das Gerät und die eigene Gesundheit zu schützen, tauschen Sie diese regelmäßig aus und vermeiden Sie einen Kontakt der Haut mit ausgelaufenen Batterien.
-  8. Das Gerät darf nicht in der Nähe von Wasser zum Beispiel: unter der Dusche, in der Badewanne und über dem Waschbecken genutzt werden.
9. Das Gerät darf nicht mit nassen Händen berührt werden.
10. Das Gerät ist jeweils bei seinem Abstellen auszuschalten.
11. Benutzen Sie ausschließlich originale Zubehöre.
12. Das Gerät darf nicht in der Spülmaschine gewaschen, oder im Wasser eingetaucht werden. Lassen Sie die Batteriekontakte nicht nass werden.
13. Alle Batterien gleichzeitig auswechseln. Neue und gebrauchte Batterien nicht gemeinsam verwenden.
14. Keine gebrauchten Batterien in der Batteriekammer lassen (3).
15. Benutzen Sie nicht die Pfeffermühle, wenn der Behälter für Gewürze (4) leer ist.
16. Drehen Sie das Korngröße-Verstellrad (5) niemals bis auf maximale Einstellung.
17. Die Pfeffermühle nicht für das Mahlen von anderen Gewürze als Salz und Pfeffer verwenden.
18. Sollten Sie das Gerät für das Mahlen von Salz verwenden, vergewissern Sie sich, dass keine Salzreste im Gehäuse aus Stahl zurückgeblieben sind. Dies kann zum Rosten führen.

#### BESCHREIBUNG DES GERÄTES

- |                          |                         |
|--------------------------|-------------------------|
| 1. Obere Korpusabdeckung | 2. Bedienungsschalter   |
| 3. Batteriekammer        | 4. Behälter für Gewürze |
| 5. Korngröße-Verstellrad |                         |

#### BATTERIEWECHSEL

1. Durch vorsichtiges Drehen nach links nehmen Sie die obere Korpusabdeckung (1) ab.
2. Abgenutzte Batterien aus der Batteriekammer herausnehmen (3).

- Legen Sie 4 neue Batterien der Größe AA (LR06) gemäß der Kennzeichnung auf der Batteriekammer ein. (3).
- Die Batteriekammer (3) auf die Gewürzkammer auflegen (4) und die Korpusabdeckung auflegen (1).

### BENUTZUNG DES GERÄTES

Nachfüllen der Pfefferkörner im Behälter für Gewürze (4):

- Die obere Korpusabdeckung abnehmen (1).
- Nehmen Sie die Batteriekammer ab (3).
- Füllen Sie die Mahlkammer mit Gewürzkörnern ein.
- Setzen Sie die Batteriekammer auf (3). Beachten Sie dabei die Position der Batteriekontakte und -ausschnitte.
- Die obere Korpusabdeckung abnehmen (1).

Regulierung der Korngröße:

- Benötigen Sie grobe Körner, drehen Sie das Korngröße-Verstellrad (5) auf der Unterseite der Salz/Pfeffermühle nach links gegen den Uhrzeigersinn.
- Benötigen Sie feine Körner, drehen Sie das Korngröße-Verstellrad (5) nach rechts im Uhrzeigersinn.

Elektrisches Mahlen:

Halten Sie den Bedienungsschalter (2) solange gedrückt, bis die gewünschte Menge von Gewürzen gemahlen wird.

### REINIGUNG UND WARTUNG

Bei Bedarf wischen Sie das Gehäuse mit einem feuchten Tuch ab.

**DIE SALZ/PFEFFERMÜHLE NICHT INS WASSER EINTAUCHEN!**

### TECHNISCHE DATEN

Versorgung: 4 AA (LR06 1,5 V)

Das Gerät wurde in der III Isolationsklasse angefertigt, wodurch es keine Erdung erfordert. Das Gerät ist mit den Voraussetzungen folgender Richtlinien übereinstimmend.  
Elektromagnetische Kompatibilität (EMC)  
Das Produkt mit CE auf dem Leistungsschild bezeichnet.



Den Pappkarton im Altpapier entsorgen. Polyäthylenbeutel (PE) in dem Behälter für Kunststoff entsorgen. Das abgenutzte Gerät zum Recycling zu einer offiziellen Sammelstelle bringen, da es gefährliche Substanzen enthält, die die Umwelt gefährden können. Das Gerät sollte in einer Form abgegeben werden, die eine weitere Nutzung unmöglich macht. Wenn es Batterien enthält, sollten diese rausgenommen und separat an einer Sammelstelle abgegeben werden. **Das Gerät darf nicht in den Hausmüll** rausgeworfen werden!!

## FRANÇAIS

### CONSIGNES DÉTAILLÉES DE SÉCURITÉ INSTRUCTIONS IMPORTANTES CONCERNANT LA SÉCURITÉ D'UTILISATION. LISEZ-LES ATTENTIVEMENT ET CONSERVEZ-LES

En cas d'utilisation dans des buts commerciaux, les conditions de garantie changent.

1. Lisez ce mode d'emploi avant la première utilisation et suivez les conseils d'utilisation.

Le fabricant n'est pas responsable des dégâts occasionnés par toute utilisation pour laquelle l'appareil n'est pas destiné ou en cas d'usage non conforme aux règles d'utilisation.

2. L'appareil est destiné à un usage domestique. Ne pas l'utiliser à d'autres fins que celles pour lesquelles il a été prévu.

3. Lors de l'utilisation de l'appareil, il faut être particulièrement prudent s'il y a des enfants à proximité. Ne pas laisser les enfants jouer avec l'appareil. N'autoriser l'utilisation de l'appareil ni aux enfants ni aux personnes ne connaissant pas ce produit.

4. **AVERTISSEMENT:** Cet appareil peut être utilisé par les enfants de plus de 8 ans et par des personnes dont les capacités physiques, sensorielles ou mentales sont réduites ou encore des personnes n'ayant pas d'expérience ou de connaissance de cet appareil, seulement si cela s'effectue sous la surveillance d'une personne responsable de la sécurité, ou que ceux-ci ont reçu des instructions concernant une utilisation sûre de

l'appareil et qu'ils sont conscients des risques inhérents à son utilisation. Les enfants de moins de 8 ans ne doivent pas jouer avec l'appareil.

Le nettoyage et l'entretien de l'appareil ne doivent pas être effectués par les enfants sauf s'ils ont plus de 8 ans et que ces manipulations sont surveillées.

5. Ne pas tremper le cordon, la fiche ou l'appareil entier dans l'eau ou dans tout autre liquide. Ne pas exposer l'appareil à des conditions atmosphériques (pluie, soleil etc.). Ne pas l'utiliser non plus dans des conditions d'humidité élevée (salle de bain, mobile-homes humides).

6. Ne pas utiliser l'appareil si le cordon d'alimentation est endommagé, si l'appareil est tombé ou qu'il a été endommagé de quelque autre manière ou au cas où il ne fonctionne pas correctement. Ne pas réparer l'appareil soi-même car cela présente un risque d'électrocution. Un appareil endommagé doit être remis chez un professionnel pour vérification ou réparation. Toute réparation doit être effectuée par un service de réparation agréé. Une réparation mal effectuée peut constituer un danger non négligeable pour l'utilisateur.

7. L'appareil doit être posé sur une surface fraîche, stable et lisse, loin des appareils électroménagers dégageant de la chaleur (cuisinière électrique, brûleur à gaz etc.).

8. Ne pas utiliser l'appareil à proximité de matériaux inflammables.



9. Il est interdit d'utiliser l'appareil près de l'eau, p. ex. : sous la douche, dans la baignoire ni dans un lavabo plein d'eau.

10. Il est interdit de toucher l'appareil ou l'alimenteur avec des mains mouillées.

11. Le liquide peut fuir des piles lorsque celles-ci sont épuisées ou n'ont pas été utilisées pendant longtemps. Afin de protéger l'appareil et sa propre santé, changer régulièrement les piles et éviter de mettre les piles qui fuient en contact avec la peau.

12. Éteindre l'appareil chaque fois en le reposant.

13. N'utiliser que les accessoires originaux

14. Ne pas laver le moulin dans le lave-vaisselle et ne pas le plonger dans l'eau. Ne pas permettre l'humidification des contacts des batteries.

15. Toutes les batteries doivent être changées en même temps. Ne pas mélanger les batteries nouvelles et anciennes.

16. Ne pas laisser les batteries usées dans le compartiment à batteries (3).

17. Ne pas utiliser le moulin à poivre quand le compartiment à épices (4) est vide.

18. Ne pas serrer ni desserrer le sélecteur rotatif du régulateur (5) au maximum.

19. Ne pas utiliser le moulin pour mouliner d'autres épices que le sel ou le poivre.

20. Si vous utilisez le moulin pour mouliner le sel, assurez-vous que les restes de sel ne sont pas restés sur le boîtier en acier. Cela peut conduire à son enroulement.

#### DESCRIPTION DE L'APPAREIL

- |   |                          |
|---|--------------------------|
| 1. Protection supérieure du corps                           | 2. Bouton de moulinage   |
| 3. Compartiment des batteries                               | 4. Compartiment à épices |
| 5. Sélecteur rotatif du réglage de l'épaisseur du moulinage |                          |

#### CHANGEMENT DE BATTERIES

1. Enlever la protection supérieure du corps (1) en la tournant délicatement vers la gauche.
2. Retirez les batteries usées du compartiment des batteries (3).
3. Mettre 4 nouvelles batteries type AA (LR06) selon les indications sur le compartiment des batteries (3).

4. Mettre le compartiment des batteries (3) sur le compartiment à épices (4) et mettre la protection du corpus (1).

#### UTILISATION DE L'APPAREIL

Remplissage des graines de poivres dans le compartiment à épices (4) :

1. Retirez la protection supérieure du corpus (1).
2. Enlever le compartiment des batteries (3).
3. Remplir de graines le compartiment à épices.
4. Remettre le compartiment des batteries (3) en faisant attention à la position de l'entaille et des contacts.
5. Remettre la protection supérieure du corpus (1).

Régulation de l'épaisseur du moulinage :

- le grain plus épais est obtenu en tournant la manette de régulation (5) au fond du moulin à gauche, dans le sens inverse des aiguilles d'une montre.
- le grain plus fin est obtenu en tournant la manette de régulation (5) vers la droite, dans le sens des aiguilles d'une montre.

Moulinage électrique :

Laisser appuyer le bouton de moulinage (2) jusqu'au moulinage de la quantité voulue des épices.

#### NETTOYAGE ET ENTRETIEN

En cas de besoin nettoyer avec un chiffon humide le corpus du moulin.

**NE PAS PLONGER LE MOULIN DANS DE L'EAU !**

#### DONNEES TECHNIQUES

Alimentation : 4 AA (LR06 1,5 V)

L'appareil de IIe classe III d'isolation électrique ne demande pas de prise à la terre. L'appareil est conforme aux exigences des directives:

Compatibilité électromagnétique (EMC)

Produit marqué CE sur la plaquette signalétique.



Respect de l'environnement. Nous vous prions de bien vouloir trier les emballages en carton ainsi que les sachets plastiques (en polyéthylène). L'appareil usagé ne doit pas être jeté à la poubelle mais remis au point de collecte prévu à cet effet car il contient des éléments pouvant être nocifs pour l'environnement. L'appareil électrique doit être remis de manière à limiter au maximum une éventuelle utilisation ultérieure. Si l'appareil contient des piles, il faut les retirer et les remettre à un autre point de collecte. Ne pas jeter l'appareil dans une poubelle de déchets ménagers !!!

## ESPAÑOL

### INSTRUCCIONES IMPORTANTES DE SEGURIDAD PARA EL USUARIO POR FAVOR LEA ATENTAMENTE Y GUARDELAS PARA CONSULTAR EN EL FUTURO

Si usa el aparato con fines comerciales, las condiciones de la garantía cambiarán.

1. Antes de usar el equipo, lee las instrucciones del manual de uso y sigue las indicaciones que figuran en él. El fabricante no es responsable de los daños causados por el uso indebido del equipo o su manejo inadecuado.
2. El equipo sirve única y exclusivamente para el uso doméstico. No lo uses para otros fines que los indicados.
3. Hay que actuar con especial precaución durante el uso del equipo, si los niños están a su alcance. No dejar que los niños jueguen con el equipo ni que los niños o personas no familiarizadas usen el equipo.
4. **ADVERTENCIA:** Este dispositivo puede ser utilizado por niños mayores de 8 años y personas con capacidades físicas, sensoriales o mentales limitadas, sin experiencia y conocimiento, si lo hacen bajo la supervisión de una persona responsable de su seguridad y que tenga información sobre el uso seguro del dispositivo y sea consciente de los peligros asociados con su uso. Los niños no deben jugar con el dispositivo. La limpieza y el mantenimiento no deben ser realizados por los niños, a menos que sean mayores de 8 años y lo hagan bajo supervisión.



5. Coloca el equipo en una superficie fría, estable y plana, lejos de los equipos de cocina que se calientan, como cocina eléctrica, cocina de gas, etc.
6. No uses el equipo cerca de los materiales inflamables.
-  7.No use el aparato cerca del agua, por ejemplo: en la ducha, en la bañera ni encima del lavabo con agua.
8. No coja el aparato ni el cargador con las manos mojadas.
9. Las pilas pueden tener fugas si están desgastadas o no se han utilizado durante mucho tiempo. Con el fin de proteger el dispositivo y su salud, cambie las pilas con regularidad y evite el contacto con piel de las pilas con fugas.
10. No utilice este dispositivo cerca del agua, p..ej. en la ducha, bañera ni lavabo con agua.
11. No toque el dispositivo con las manos mojadas.
12. Utilice sólo los accesorios originales.
13. No lave el molinillo en el lavaplatos ni sumerja en el agua. No permita que humedezcan los extremos de las pilas.
14. Todas las pilas deben ser sustituidas a la vez. No mezcle pilar viejas con las nuevas.
- 15.No deje las pilas gastadas en el compartimento para las pilas (3).
- 16.No use el molinillo de pimienta cuando el compartimento para las especias (4) está vacía.
- 17.No afloje (abra) ni apriete el botón giratorio del regulador (5) hasta el máximo.
- 18.No use el molinillo para moler otras especias que sal y pimienta.
- 19.Si usa el molinillo para moler la sal, asegúrese de que los restos de sal no se hayan quedado en la carcasa de acero. Puede causar su oxidación.

#### DESCRIPCIÓN DEL APARATO

- |  |                                   |
|--|-----------------------------------|
| 1. La tapa superior del cuerpo                       | 2.Botón de moler                  |
| 3. Compartimento para las pilas                      | 4.Compartimento para las especias |
| 5. Botón giratorio del regulador del grosor de moler |                                   |

#### CAMBIO DE PILAS

1. Quite la tapa superior del cuerpo (1) girándola ligeramente hacia la izquierda.
2. Saque las pilas gastadas del compartimento para las pilas (3).
3. Coloque 4 pilas nuevas tipo AA (LR06) de acuerdo con las indicaciones en el compartimento para las pilas (3).
4. Coloque el compartimento para las pilas (3) encima del compartimento para las especias (4) y ponga la tapa protectora del cuerpo del aparato (1).

#### USO DEL APARATO

Llene con granos de pimienta en el compartimento para las especias (4):

1. Quite la tapa protectora superior del cuerpo (1).
2. Saque el compartimento para pilas (3).
3. Introduzca las especias en granos dentro del compartimento para las especias.
4. Coloque el compartimento para las pilas (3), teniendo en cuenta la posición de las ranuras y los sobresalientes.
5. Coloque la tapa superior del cuerpo (1).

Regulación del grosor de moler:

- se logra un grano más gordo mediante el giro del botón giratorio (5) que se encuentra en el fondo del molinillo hacia la izquierda, en el sentido contrario a las agujas del reloj.
- se logra un grano más fino mediante el giro del botón giratorio (5) que se encuentra en el fondo del molinillo hacia la derecha, en el sentido contrario a las agujas del reloj.

Moledor eléctrico:

Mantenga pulsado el botón de moler (2) hasta que la cantidad deseada de especias se termine de moler.

## LIMPIEZA Y CONSERVACIÓN

Si es necesario, limpie con un paño húmedo la carcasa del molinillo.

¡NO SUMERJA EL MOLINILLO EN EL AGUA!

## FICHA TÉCNICA:

Alimentación: 4 AA (LR06 1,5 V)

Este aparato está fabricado con aislamiento de la clase III y no requiere puesta a tierra. El aparato cumple requisitos de las directivas: Compatibilidad electromagnética (EMC)  
Posee la marca CE en la placa nominal



Preocupación por el medio ambiente...

Por favor, lleva las cajas de cartón a un sitio de reciclaje. Las bolsas de polietileno se deben tirar al cubo de la basura amarillo (para envases). El equipo gastado debe ser entregado en el punto de almacenamiento adecuado, porque las piezas que constituyen el equipo pueden suponer un peligro para el medio ambiente. Debes entregar el equipo Hay que devolver el equipo eléctrico con el fin de evitar su reutilización. Si en el equipo se encuentran pilas, hay que sacarlas y entregar por separado, en un punto de almacenamiento adecuado. No tires el equipo al contenedor para residuos urbanos!!

## PORTUGUÊS

### CONDIÇÕES GERAIS DE SEGURANÇA

AS INSTRUÇÕES IMPORTANTES RELATIVAS À SEGURANÇA DE UTILIZAÇÃO DEVEM SER LIDAS COM ATENÇÃO E GUARDADAS PARA A POSTERIOR UTILIZAÇÃO

Em caso da sua utilização para os fins comerciais, as condições de garantia são sujeitas às alterações.

1. Antes de começar a utilização do dispositivo deve-se ler o manual de serviço e as instruções nele incluídas. O fabricante não é responsável pelos danos causados pela utilização não conforme a sua aplicação ou pelo manejo inadequado do mesmo.
2. O dispositivo serve somente para uso doméstico. Não utilizar para outros fins, não conformes a sua aplicação.
3. Devem-se tomar precauções especiais durante a utilização do dispositivo quando há crianças nas proximidades. Não se deve permitir brincar às crianças com o dispositivo. Não se deve permitir utilizar o dispositivo às crianças e pessoas não familiarizadas com o dispositivo.
4. ADVERTÊNCIA: O presente dispositivo pode ser utilizado pelas crianças com idade superior a 8 anos e pelas pessoas com capacidade física ou psíquica limitadas ou pelas pessoas que não foram instruídas com as regras de utilização, desde que tal utilização se realize sob vigilância de pessoa responsável pela segurança ou desde que estas pessoas tenham sido instruídas sobre as regras de utilização do aparelho e advertidas sobre o perigo relacionado com tal utilização. As crianças não devem brincar com o presente aparelho. A limpeza e conservação do aparelho não devem ser realizadas por crianças, a não ser que cumpram 8 anos de idade e desde que efetuadas sob vigilância de adultos.
5. Não submergir o cabo, pino de tomada nem todo o dispositivo em água ou outro líquido. Não expôr dispositivo à ação das condições atmosféricas (chuva, sol, etc.) nem utilizar em condições de umidade aumentada (banheiros, casas de camping úmidas).
6. O dispositivo deve-se colocar numa superfície fria, estável, plana, longe de aparelhos de cozinha que se esquentam como: cozinha elétrica, queimador a gas, etc.
7. Não utilizar o dispositivo perto de materiais inflamáveis.
8. Não utilizar o aparato na proximidade de água p.ex.: no duche, banheira ou em cima do lavabo.
9. É proibido tocar o aparato e a fonte de alimentação com as mãos molhadas.



10. O aparato deve ser desligado após cada utilização.
11. As pilhas podem derramar quando estão esgotadas ou não utilizadas por muito tempo. Com vista a proteger o dispositivo e a sua saúde, substituir as pilhas regularmente e evitar o contacto das baterias derramadas com a pele.
12. O dispositivo deve ser desligado sempre quando não utilizado.
13. Proíbe-se lavar o moinho no lava-louça nem mergulhar em água. Evitar o humedecimento de contactores da bateria.
14. Todas as baterias devem ser substituídas ao mesmo tempo. Não se pode utilizar as novas e velhas baterias ao mesmo tempo.
15. Não deixar as baterias gastas no suporte de baterias (3).
16. Não utilizar o moinho de pimenta quando o suporte de especiarias (4) está vazio.
17. Não se pode ajustar o botão de regulação (5) ao máximo.
18. Não utilizar o moinho para moer outras especiarias que não sejam sal e pimenta.
19. Se utiliza o moinho para moer o sal, assegure-se de que na proteção de aço não há restos do sal. Isto pode causar a corrosão.

#### DESCRIÇÃO DO CORTADOR DE BOLINHAS

- |   |                           |
|---|---------------------------|
| 1. Proteção superior do corpo           | 2. Botão de moagem        |
| 3. Suporte de bateria                   | 4. Suporte de especiarias |
| 5. Botão de regulação do grau de moagem |                           |

#### SUBSTITUIÇÃO DE BATERIAS

1. Remova a proteção superior do corpo (1) virando-a à direita.
2. Retire as baterias gastas do suporte de baterias (3).
3. Ponha 4 novas baterias tipo AA (LR3) de acordo com a instrução apresentada no suporte de baterias (3).
4. Ponha o suporte de baterias (3) no suporte de especiarias (4) e monte a proteção do corpo (1).

#### UTILIZAÇÃO DO MOINHO

Preenchimento do suporte de especiarias com grãos (4):

1. Remova a proteção superior do corpo (1).
2. Remova o suporte de baterias (3).
3. Preencha o suporte de especiarias com grãos.
4. Ponha o suporte de baterias (3), prestando a atenção nos contactores.
5. Ponha a proteção superior do corpo (1).

Regulação do grau de moagem:

- a moagem mais grossa é obtida virando o botão de regulação (5) colocado no fundo do moinho, à esquerda, no sentido oposto ao dos ponteiros do relógio.
- a moagem mais fina é obtida virando o botão de regulação (5) à direita, em conformidade com o sentido dos ponteiros do relógio.

Moagem eléctrica:

Mantenha o botão de moagem pressionado (2) até obter a quantidade de uma especiaria desejada.

#### LIMPEZA E MANUTENÇÃO

Caso seja necessário, limpe a proteção do moinho com um tecido molhado.

**NÃO IMERGIR O MOINHO EM ÁGUA!**

#### DADOS TÉCNICOS

Alimentação: 4 AA (LR06 1,5 V)

Dispositivo fabricado com classe de isolamento III e não precisa de ligação à terra. Dispositivo está conforme com os requisitos das diretivas:  
Compatibilidade eletromagnética (EMC)  
Produto com símbolo CE na placa de características

Proteção do meio ambiente.



Rogamos, os embalagens de cartão destinem-se para papéis velhos. Os sacos de polietileno (PE) devem-se colocar em contentores para material plástico. O dispositivo usado deve-se levar a um ponto de armazenamento adequado porque os componentes perigosos que ficam dentro do dispositivo podem ser perigosos para o meio ambiente. O dispositivo eléctrico deve-se entregar de modo que se reduza a sua nova utilização e uso. Se no dispositivo há pilhas, devem-se tirar e levar a um ponto de armazenamento em separado.

## BENDROSIOS SAUGOS SĄLYGOS SVARBIAS SAUGAUS NAUDOJIMO INSTRUKCIJAS BŪTINA ATIDŽIAI PERSKAITYTI IR IŠSAUGOTI ATEIČIAI

Jeigu prietaisas naudojama komerciniais tikslais, taikomos kitokios garantijos sąlygos.

1. Prieš pradėdant naudoti prietaisą būtina perskaityti naudojimo instrukciją ir vadovautis joje pateikiamais nurodymais. Gamintojas neatsako už žalą, padarytą naudojant prietaisą ne pagal jo paskirti ar netinkamai jį naudojant.
2. Prietaisas skirtas naudoti tik namų ūkyje. Nenaudoti kitiems tikslams, neatitinkantiems jo paskirties.
3. Būtina imtis ypatingo atsargumo naudojantis prietaisu, kai šalia yra vaikų. Neleisti vaikams žaisti su prietaisu. Neleisti vaikams ar prietaiso neišmanantiems asmenims juo naudotis.
4. SPĖJIMAS: Šis prietaisas gali būti naudojamas vyresnių nei 8 metų amžiaus vaikų ir ribotų fizinių, jutiminių ar psichinių gebėjimų ar asmenų, neturinčių patirties ar nemokančių naudotis, jeigu juos prižiūri už jų saugą atsakingas asmuo ar jiems buvo paaiškinta, kaip saugiai naudoti prietaisą ir jie suvokia su jo naudojimu susijusius pavojus. Neleisti vaikams žaisti su prietaisu. Neleisti prietaisą valyti ir prižiūrėti vaikams, nebent jie yra vyresni nei 8 metų amžiaus ir juos prižiūri.
5. Nenardinti laido, kištuko ar viso prietaiso į vandenį ar kitokį skystį. Nepalikti prietaiso, kad jį veiktų aplinkos veiksniai (lietus, saulė ir pan.), taip pat nenaudoti padidėjusios drėgmės sąlygomis (vonios kambariuose, drėgnuose kempingo nameliuose).
6. Nenaudoti prietaiso, jeigu pažeistas maitinimo laidas ar prietaisas buvo numestas, kitaip sugadintas arba netinkamai veikia. Netaisyti prietaiso savarankiškai, nes gresia smūgis. Sugadintą prietaisą atiduoti atitinkamam servisui, kad patikrintų ar pataisytų. Bet kokius taisymus gali atlikti tik įgaliotieji servais. Netinkamai atliktas taisymas gali kelti rimtą pavojų naudotojui.
7. Prietaisą statyti ant vėsaus, stabilaus, lygaus paviršiaus, toliau nuo kaistančių virtuvės prietaisų: elektrinės viryklės, dujų degiklių ir pan.
8. Nenaudoti prietaiso šalia degių medžiagų.
9. Draudžiama prietaisą naudoti arti vandens, pvz.: duše, vonioje ar prie praustuvo su vandeniu.
10. Negalima prietaiso ir kroviklio imti šlapiomis rankomis.
11. Elementai gali išbėgti, jeigu išsikrovę ar nenaudojami ilgesnį laiką. Prietaisui ir savo sveikatai apsaugoti būtina juos reguliariai keisti ir vengti bėgančių elementų sąlyčio su oda.
12. Prietaisą būtina išjungti kiekvieną kartą, kai tik jis atidedamas.
13. Naudoti tik originalius priedus.
14. Malūnėlio neplauti indaplovėje ir nekišti į vandenį. Saugoti, kad nesudrėktų elementų kontaktai.
15. Visus elementus būtina keisti vienu metu. Nenaudoti senų ir naujų elementų kartu.
16. Išsekusių elementų nepalikti elementų lizde (3).
17. Nenaudoti pipirų malūnėlio, kai prieskonių kamera (4) tuščia.



18. Regulatoriaus rankenėlės (5) nepasukti ir neatsukti iki galo.
19. Malūnėlio nenaudoti kitiems prieskoniams, išskyrus druskai ir pipirams malti.
20. Jeigu malūnėlis buvo naudojamas druskai malti, patikrinti, ar druskos likučių neliko ant plieninio korpuso. Druskų likučiai skatina rūdijimą.

#### PRIETAISO APRAŠYMAS

1. Viršutinis korpuso gaubtas
2. Malimo mygtukas
3. Baterijų lizdas
4. Prieskonių kamera
5. Malimo stambumo reguliavimo rankenėlė

#### ELEMENTŲ KEITIMAS

1. Nuimti viršutinį gaubtą (1) švelniai pasukant jį kairėn.
2. Išimti iš elementų lizdo (3) panaudotus elementus.
3. Įdėti 4 naujus AA (LR06) elementus kaip nurodyta ant elementų lizdo (3).
4. Uždėti elementų lizdą (3) ant prieskonių kameros (4) ir uždėti korpuso dangtį (1).

#### PRIETAISO NAUDOJIMAS

Pipirų žirnelių papildymas prieskonių kameroje (4):

1. Nuimti viršutinį korpuso dangtį (1).
2. Uždaryti elementų lizdą (3).
3. Į prieskonių kamerą įberti prieskonių žirnelių.
4. Uždėti elementų lizdą (3) – atkreipti dėmesį į įpjovų ir kontaktų vietas.
5. Uždėti viršutinį korpuso dangtį (1).

Malimo stambumo reguliavimas:

- stambesni grūdėliai gaunami malūnėlio apačioje esančią rankenėlę (5) pasukus kairėn – prieš laikrodžio rodyklių kryptį.
- smulkesni grūdėliai gaunami malūnėlio apačioje esančią rankenėlę (5) pasukus dešinėn – pagal laikrodžio rodyklių kryptį.

Elektrinis malimas:

Palaikyti nuspauštą malimo mygtuką (2), kol sumalamas reikiamas prieskonių kiekis.

#### VALYMAS IR PRIEŽIŪRA

Prereikus malūnėlio korpusą valyti drėgnu skudurėliu.

**NEKIŠTI MALŪNĖLIO Į VANDENĮ!**

#### TECHNINIAI DUOMENYS

Maitinimas: 4 AA elementai (LR06 1,5 V)

Prietaisas yra III izoliacijos klasės ir nereikia jo įžeminti.

Prietaisas atitinka šių direktyvų reikalavimus:

Elektromagnetinis suderinamumas (EMC)

Prietaisas turi CE ženklą vardinėje lentelėje.



Rūpinantis aplinka...

Kartono pakuotes atiduoti į makulatūrą. Polietileno (PE) maišelius mesti į plastikui skirtą konteinerį. Susidėvėjusį prietaisą atiduoti į atitinkamą atliekų surinkimo vietą, nes prietaise esančios pavojingos medžiagos gali kelti grėsmę aplinkai. Elektrinį prietaisą atiduoti tokį, kad nebūtų galima jo pakartotinai naudoti ir panaudoti. Jeigu prietaise yra baterijos, būtina jas išimti ir atskirai atiduoti į atliekų surinkimo vietą. Nemesiti prietaiso į buitinių atliekų konteinerį!

## LATVIEŠU

### VISPĀRĪGI DROŠĪBAS NOTEIKUMISVARĪGI DROŠAS IZMANTOŠANAS NORĀDĪJUMI. LŪZDU, UZMANĪGI IZLASIET UN SAGLABĀJIETI

Ja ierīce tiek izmantota komerciāliem nolūkiem, garantijas nosacījumi mainās.

1. Pirms ierīces lietošanas, uzmanīgi izlasīt lietošanas instrukciju un rīkoties saskaņā ar tās norādījumiem. Ražotājs nenes atbildību par bojājumiem, kas radušies ierīces nepareizas vai citādi neatbilstošas lietošanas rezultātā.
2. Ierīce paredzēta lietošanai tikai mājās apstākļos. Neizmantot ierīci mērķiem, kas neatbilst instrukcijā norādītajiem.

3. Ievērot īpašu piesardzību ierīces lietošanas laikā, ja tuvumā atrodas mazi bērni. Neļaut bērniem rotaļāties ar ierīci. Neļaut ierīci lietot bērniem vai ar tās lietošanu neiepazīstinātām personām.
4. **BRĪDINĀJUMS:** Šo ierīci nedrīkst izmantot bērni, kuri nav sasnieguši 8 gadu vecumu, personas ar ierobežotām fiziskām vai garīgām spējām vai personas, kurām nav pieredzes vai zināšanas darbā ar ierīci, ja vien ierīces izmantošana nenotiek atbildīgās personas uzraudzībā vai sekojot atbildīgās personas norādījumiem par drošu aprīkojuma ekspluatāciju, apzinoties draudus saistībā ar ierīces izmantošanu. Bērniem nevajadzētu rotaļāties ar ierīci. Ierīces tīrīšanu un uzglabāšanu nedrīkst veikt bērni, kuri nav sasnieguši vismaz 8 gadu vecumu. Šīs darbības jāveic pieaugušo personu uzraudzībā.
5. Neiegremdējiet strāvas vadu, kontaktdakšu kā arī pašu ierīci ūdenī vai arī jebkāda cita veida šķidrumā. Nepakļaujiet ierīci laika apstākļu iedarbībai (lietus, saule, utml.), kā arī nelietojiet ierīci pārmērīga mitruma apstākļos (vannasistabas, mitri kempinga namiņi).
6. Nelietojiet ierīci ar bojātu strāvas vadu, ierīci, kas sabojāta no metot vai klādu citu apstākļu rezultātā kā arī ierīci, kas nepareizi darbojas. Nemēģiniet labot ierīci pāšrocīgi, šāda darbība draud ar strāvas triecienu. Bojātu ierīci nododiet attiecīgajā servisa punktā, lai pārbaudītu vai remontētu ierīci. Visa veida remonta darbus drīkst veikt tikai pilnvarota persona autorizētos servisa centros. Nepareizi remonta darbi var izraisīt nopietnus draudus lietotāja veselībai.
7. Ierīci novietot uz vēsas, stabilas, līdzenas virsmas, prom no silstošām virtuves ierīcēm, tādām kā, piemēram: elektriskā plīts, gāzes deglis, utml.
8. Nelietojiet ierīci viegli uzliesmojošu materiālu tuvumā.
9. Ierīci aizliegts izmantot ūdens tuvumā, piemēram, dušā, vannā virs izlietnes ar ūdeni.
10. Neturiet ierīci vai barošanas bloku ar slapjām rokām.
11. Baterijas var iztecēt, ja tās ir nolietotas vai nav tikušas lietotas ilgāku laiku. Lai aizsargātu ierīci un savu drošību, regulāri nomainiet baterijas un izvairieties no ādas saskares ar iztecējušām baterijām.
12. Ierīci jāizslēdz pēc katras izmantošanas reizes.
13. Izmantojiet tikai oriģinālos aksesuārus.
14. Dzirnaviņas nedrīkst mazgāt trauku mazgājamā mašīnā vai iegremdēt ūdenī. Nepieļaut bateriju polaritātes samirkšanu.
15. Visas baterijas ieteicams nomainīt vienlaicīgi. Nesajaukt vecās baterijas ar jaunajām vienā bateriju nodalījumā.
16. Neatstājiet nolietotās baterijas bateriju nodalījumā (3).
17. Neizmantojiet piparu dzirnaviņas, ja garšvielu nodalījums (4) nav uzpildīts.
18. Nepievelciet un neatbrīvojiet maluma smalkuma regulatoru (5) līdz maksimumam.
19. Neizmantojiet dzirnaviņas citiem nolūkiem kā sāls un piparu malšanai.
20. Ja dzirnaviņas izmantojiet sāls samalšanai pārliecinieties, vai uz tērauda korpusa nav palikušas sāls paliekas. Tas var izraisīt ierīces sarūsēšanu.

## IERĪCES APRAKSTS

1. Augšējais korpusa vāciņš
2. Malšanas poga
3. Bateriju nodalījums
4. Garšvielu nodalījums
5. Maluma smalkuma regulators

## BATERIJU NOMAIŅA

1. Noņemiet augšējo bateriju nodalījuma vāciņu (1), viegli to pagriežot pa kreisi.
2. Izņemiet nolietotās baterijas no bateriju nodalījuma (3).
3. Ievietojiet 4 jaunas AA (LR06) izmēra baterijas kā tas norādīts uz bateriju nodalījuma (3).
4. Pievienojiet bateriju nodalījumu (3) garšvielu nodalījumam (4) un uzlieciet korpusa augšējo vāciņu (1).

## IERĪCES LIETOŠANA

Ieberiet piparu graudiņus garšvielu nodalījumā (4):

1. Noņemiet korpusa augšējo vāciņu (1).
2. Noņemiet bateriju nodalījumu (3).
3. Ieberiet garšvielu graudiņus tiem paredzētajā nodalījumā.
4. Uzlieciet bateriju nodalījumu (3) tā, lai izcilņi sakristu ar rievām apakšdaļā, ievērojot bateriju polaritāti.
5. Uzlieciet korpusa augšējo vāciņu (1).

Maluma smalkuma regulēšana:

- rupju malumu iegūst, pagriežot regulatoru (5) dzirnaviņu apakšpusē pa kreisi, pretēji pulksteņrādītāja virzienam.
- smalku malumu iegūst pagriežot regulatoru (5) dzirnaviņu apakšpusē pa labi, saskaņā ar pulksteņrādītāja virzienu.

Elektriskā malšana:

Turiet piespiestu malšanas pogu (2) līdz vēlamais garšvielu maluma daudzums ir sasniegts.

## TĪRĪŠANA UN UZGLABĀŠANA

Nepieciešamības gadījumā ar mitru drāniņu pārslaukiet dzirnaviņu korpusu.

**NEIEGREMDĒJIET DZIRNAVIŅAS ŪDENĪ!**

## TEHNISKIE PARAMETRI

Uzlāde: 4 AA(LR06 1,5 V) izmēra baterijas

Ierīce ir izstrādāta III izolācijas klasē un atbilst nepieciešamajām direktīvām:

elektromagnētiskā saderība (EMC),  
izstrādājums ir atzīmēts ar CE marķējumu.



Apkārtējās vides aizsardzība. Kartona iepakojumu, lūdzu, nododiet atsevišķi pārstrādei. Polietilēna maisiņus (PE) izmest plastmasas izstrādājumiem paredzētajos konteineros. Lietotās elektropreces nododiet attiecīgajos pieņemšanas punktos. Ierīcē satur bīstamas sastāvdaļas, kas var izraisīt draudus apkārtējai videi. Elektroierīce jānodod tā, lai ierobežotu tās atkārtotu izmantošanu. Ja ierīcē atrodas baterijas, izņemiet tās un nododiet pieņemšanas punktā atsevišķi. Produktu neizmest sadzīves atkritumu konteinerā!

## EESTI

### ÜLDISED OHUTUSJUHISED. LUGEGE SEADME KASUTUSOHUTUST PUUDUTAVAD JUHISED TÄHELEPANELIKULT LÄBI JA HOIDKE ALLES

Kui seadet kasutatakse ärilisel eesmärgil, muutuvad garantiitingimused.

1. Enne seadme kasutamist loe kasutusjuhend hoolikalt läbi ja järgi kõiki seal leiduvaid juhiseid. Tootja ei vastuta nende kahjustuste eest, mis tekivad seadme mitteotstarbekohase kasutamise ja ebaõige käsitsemise tagajärjel.
2. Seade on ettenähtud ainult koduseks kasutamiseks. Ära kasuta seadet mitteotstarbekohastel eesmärkidel.
3. Seadme kasutamise ajal ole eriti ettevaatlik ja tähelepanelik siis, kui läheduses viibivad lapsed. Ära luba lastel mängida seadmega, samuti ära luba lastel ega isikutel, kes ei tunne seda seadet, et nad kasutaksid seda.
4. ETTEVAATUST: 8-aastased ja vanemad lapsed, füüsilise-, sensoorse- või vaimse puudega inimesed, samuti inimesed, kelle pole piisavalt koemusi ega teadmisi seadme kasutamiseks, võivad seadet kasutada vaid nende ohutuse eest vastutava isiku

- järelevalve all või juhul, kui neile on antud piisavad juhtnöörid seadme ohutuks kasutamiseks ja nad on teadlikud ohtudest, mis võivad seadme kasutamisega kaasneda. Ärge lubage lastel seadmega mängida. Ärge lubage lastel seadet puhastada ega hooldada, välja arvatud juhul, kui laps on 8-aastane või vanem ja tegutseb järelevalve all.
5. Ära pane kaablit, pistikut ega seadet vette või mingisse muuse vedelikku. Kaitse seadet ilmastikutingimuste (vihm, päike, jne) eest ning ära kasuta kõrgendatud niiskuse tingimustes (vannitoad, niisked kämpingumajad).
6. Ära kasuta vigastatud toitejuhtmega seadet, või kui seade kukkus maha või on mingil muul viisil vigastatud või töötab ebaõigelt. Ära paranda seadet ise, sest sa võid saada elektrilöögi. Vigastatud seade anna selleks volitatud remonditöökohta, et ta seal ära parandataks. Kõiki parandustöid võivad teostada ainult selleks volitatud remonditöökojad. Valesti teostatud seadme parandus võib tekitada tõsise ohtulukorra seadme kasutajale.
7. Pärast kasutamist aseta seade jahedale, kindlale ja siledale pinnale ja vaata, et lähedal poleks soojusallikaid nagu: elektripliit, gaasipliit, jms.
8. Ära kasuta seadet kergestiüttivate materjalide läheduses.
-  9. Ärge kasutage seadet vee läheduses, näiteks duši all, vannis ega vett täis kraanikausi kohal.
10. Ärge puudutage masinat ega laadijat märgade kätega.
11. Patareid võivad hakata lekkima, kui need on tühjaks saanud või kui neid pikemat aega ei kasutata. Keskkonna ja oma tervise hoidmiseks vahetage patareisid regulaarselt ja vältige naha kokkupuudet lekkivate patareidega.
12. Enne käest panemist lülitage seade alati välja.
13. Kasutage vaid originaalvarvikuid.
14. Ärge peske veskit nõudepesumasinas ega kastke seda vette. Vältige niiskuse sattumist patareide klemmidele.
15. Vahetage alati kõik patareid korraka. Ärge kasutage koos uusi ja vanu patareisid.
16. Äge jätke tühjaks saanud patareisid patareipesasse (3).
17. Ärge käivitage pipraveskit (4), kui selles ei ole maitseaineid.
18. Ärge keerake regulaatori nuppu (5) maksimumasendisse.
19. Ärge jahvatage veskis muid maitseaineid kui sool ja pipar.
20. Kui kasutate veskit soola jahvatamiseks veenduge, et soola jääke ei jääks veski teraskorpusele. Sool võib põhjustada veski roostetamist.

#### SEADME KIRJELDUS

- |  |                     |
|--|---------------------|
| 1. Korpuse ülemine kate                | 2. Jahvatusnupp     |
| 3. Patareipesa                         | 4. Maitseainekamber |
| 5. Jahvatusjämeduse reguleerimise nupp |                     |

#### PATAREIDE VAHETUS

1. Eemaldage veski korpuse ülemine kate (1) kergelt vasakule keerates.
2. Eemaldage kasutatud patareid patareipesast (3).
3. Paigaldage 4 uut AA-tüüpi patareid (LR06) jälgides märgistust patareipesal (3).
4. Asetage patareipesa (3) maitseainekambrile (4) ning paigaldage korpuse kate (1).

#### SEADME KASUTAMINE

Veski täitmine piprateradega (4):

1. Eemaldage korpuse ülemine kate (1).
2. Sulgege patareipesa (3).
3. Täitke veski maitseaineteradega.



4. Paigaldage patareipesa (3), jälgides ava ja klemmide asetust.

5. Paigaldage korpuse ülemine kate (1).

Jahvatusjämeduse reguleerimine:

-veski jahvatab jämedamalt, kui keerate jahvatusjämeduse reguleerimise nuppu (5) veski all vasakule ehk kellaosuti liikumise suunale vastupidises suunas.

-veski jahvatab peenelt, kui keerata reguleerimisnuppu (5) paremale ehk kellaosuti liikumise suunas.

Elektriline jahvatamine:

Hoidke jahvatusnuppu (2) all kuni soovitud kogus pipart on jahvatatud.

#### PUHASTAMINE JA HOOLDAMINE

Vajadusel pühkige veski korpus niiske lapiga puhtaks.

ÄRGE KASTKE VESKIT VETTE!

#### TEHNILISED ANDMED

Toide: 4 AA (LR06 1,5 V)

Seade on valmistatud III ohutusklassis ja ei vaja maandamist.

Seade on vastavuses direktiivide nõudmistega:

Elektromagneetiline ühilduvus (EMC)

Toode on märgistatud andmeplaadil CE märgiga



Hoolitse keskkonnakaitse eest.

Kartongist pakendid vii makulatuuri. Kilekotid (PE) viska kasutatud plastiku jaoks ettenähtud mahutitesse. Kasutatud seadmed vii selleks ettenähtud kogumispunktidesse, sest seadmes leiduvad ohlikud elemendid võivad olla kahjulikud keskkonnale. Elektriseadmed tuleb anda nii ära, et seadet ei saaks enam uuesti kasutada. Kui seadmes on patareid, tuleb need välja võtta ja anda eraldi kogumispunkti.

Seadet ei tohi visata olmejäätmete konteineritesse!!

## ROMÂNĂ

### CONDIȚII GENERALE DE SIGURANȚĂ - INSTRUCȚIUNI IMPORTANTE PRIVIND SIGURANȚA UTILIZĂRII

#### VĂ RUGĂM CITIȚI CU ATENȚIE ȘI FOLOSIȚI PENTRU REFERINȚĂ VIITOARE

Condițiile de garanție sunt diferite, dacă dispozitivul este utilizat în scopuri comerciale.

1. Înainte de a utiliza produsul, citiți cu atenție și respectați întotdeauna următoarele instrucțiuni. Producătorul nu este responsabil pentru daunele cauzate de folosirea necorespunzătoare.
2. Produsul trebuie utilizat doar în interior. Nu utilizați produsul în nici un scop care nu este compatibil cu aplicația sa.
3. Vă rugăm să fiți precauți atunci când utilizați în jurul copiilor. Nu lăsați copiii să se joace cu produsul. Nu lăsați copiii sau persoanele care nu cunosc aparatul să o folosească fără supraveghere.
4. AVERTISMENT: Acest aparat poate fi utilizat de copiii cu vârsta de peste 8 ani și de persoane cu capacități fizice, senzoriale sau mentale reduse sau de persoane fără experiență sau cunoaștere a dispozitivului numai sub supravegherea unei persoane responsabile pentru siguranța acestora sau dacă au fost instruiți cu privire la utilizarea în siguranță a dispozitivului și sunt conștienți de pericolele asociate cu funcționarea acestuia. Copiii nu ar trebui să se joace cu dispozitivul. Curățarea și întreținerea dispozitivului nu trebuie efectuate de către copii, cu excepția cazului în care au peste 8 ani și aceste activități sunt efectuate sub supraveghere.
5. Nu puneți niciodată dispozitivul în apă. Nu expuneți niciodată produsul la condițiile atmosferice, cum ar fi lumina directă a soarelui sau ploaia, etc. Nu utilizați niciodată produsul în condiții de umiditate.
6. Nu utilizați niciodată produsul dacă acesta a fost aruncat sau deteriorat în alt mod

sau dacă nu funcționează corect. Nu încercați să reparați singur produsul defect, deoarece poate provoca șocuri electrice. Dispozitivul deteriorat întotdeauna se îndreaptă către un loc de service profesionist pentru a-l repara. Toate reparațiile pot fi efectuate numai de profesioniști autorizați. Reparația care a fost efectuată incorect poate cauza situații periculoase pentru utilizator.

7. Nu puneți niciodată produsul pe sau în apropierea suprafețelor calde sau calde sau a aparatelor de bucătărie cum ar fi cuptorul electric sau arzătorul cu gaz.
8. Nu folosiți niciodată produsul în apropierea combustibililor.
9. Nu folosiți niciodată acest dispozitiv în apropierea apei, de exemplu: sub duș, în cadă sau în chiuvetă deasupra umplut cu apă.
10. Nu atingeți dispozitivul cu mâinile ude.
11. Bateriile se pot scurge dacă sunt plate sau nu au fost utilizate o perioadă lungă de timp. Pentru a proteja dispozitivul și sănătatea, înlocuiți-l în mod regulat și evitați contactul cu pielea cu bateriile care se scurg.
12. Dispozitivul trebuie să fie oprit de fiecare dată când este lăsat deoparte.
13. Folosiți numai accesoriile originale.
14. Nu spălați mașina de spălat vasele în mașina de spălat vase și nu o scufundați în apă. Nu permiteți udarea contactelor bateriei.
15. Înlocuiți toate bateriile în același timp. Nu utilizați în același timp baterii noi și noi.
16. Nu lăsați bateriile descărcate în compartimentul bateriilor (3).
17. Nu folosiți măcinătorul de ardei, dacă compartimentul de condimente (4) este gol.
18. Nu slăbiți sau strângeți complet butonul de reglare (5).
19. Nu mânânci alte condimente decât sarea și piperul.
20. Dacă mânânci sare, după măcinare, asigurați-vă că nu există resturi de sare pe carcasa din oțel. Acest lucru poate duce la coroziune.

#### DESCRIEREA DISPOZITIVULUI

1. Capacul superior al.. corpului
2. Buton de șlefuire
3. Compartimentul pentru baterii
4. Compartimentul de condimente
5. Butonul de reglare a fineței de măcinare

#### ÎNLOCUIREA BATERIEI

1. Rotiți ușor capacul superior al corpului (1) în sens invers acelor de ceasornic pentru al.. scoate.
2. Scoateți bateriile descărcate din compartimentul bateriilor (3).
3. Introduceți 4 noi baterii AA în conformitate cu marcasele din compartimentul bateriilor (3).
4. Instalați compartimentul bateriei (3) pe compartimentul de condimente (4) și instalați capacul corpului (1).

#### UTILIZAREA DISPOZITIVULUI

Umplerea granulelor de piper în compartimentul de condimente (4):

1. Scoateți capacul superior al corpului (1).
2. Scoateți compartimentul bateriilor (3).
3. Adăugați granule în compartimentul de condimente.
4. Reinstalați compartimentul bateriilor (3), acordând atenție localizării decupării și contactelor.
5. Instalați capacul superior al corpului (1).

Reglarea fineței a măcinării:

- pentru a obține o granulație mai groasă, rotiți butonul de reglare (5) în partea inferioară a mașinii de rectificat în sens invers acelor de ceasornic.

- pentru a obține o granulație mai fină, rotiți butonul de reglare (5) în sensul acelor de ceasornic.

Șlefuirea electrică:

Apăsati și țineți apăsat butonul de măcinat (2) până când se mănâncă cantitatea corespunzătoare de condimente.

## CURATENIE SI MENTENANTA

Dacă este necesar, ștergeți capacul mașinii cu o cârpă umedă.

NU IMERSAȚI GRINDERUL ÎN APĂ!

## DATE TEHNICE

Sursă de alimentare: 4 AA (LR06 1,5 V)



Din grija pentru mediul înconjurător. Ambalajele din carton vă rugăm să le transmiteți la centrele de maculatură. Sacii din polietilenă (PE) trebuie aruncați în recipientele pentru materialele plastice. Dispozitivul uzat trebuie transmis la punctul corespunzător de depozitare, deoarece componentele periculoase care se găsesc în dispozitiv pot fi foarte periculoase pentru mediul înconjurător. Dispozitivul electric trebuie transmis în așa fel încât să se limiteze utilizarea lui repetată. Dacă în dispozitiv se găsesc baterii acestea trebuie scoase și transmise către punctul de depozitare a acestora, separat.

## BOSANSKI

### OPŠTI USLOVI SIGURNOSTI - VAŽNA UPUTSTVA ZA BEZBEDNOST UPORABE PROČITAJTE PAŽLJIVO I ZAJEDITI BUDUĆU REFERENCIJU

Uslovi garancije su različiti, ako se uređaj koristi u komercijalne svrhe.

1. Pre upotrebe proizvoda molimo pažljivo pročitajte i uvek odgovarajte sledećim uputstvima. Proizvođač nije odgovoran za bilo kakvu štetu zbog bilo kakve zloupotrebe.
2. Proizvod se koristi samo u zatvorenom prostoru. Nemojte koristiti proizvod u bilo koju svrhu koja nije kompatibilna sa njegovom aplikacijom.
3. Molimo vas da budete oprezni kada koristite oko djece. Ne dozvolite djeci da se igraju s proizvodom. Ne dozvolite deci ili ljudima koji ne znaju uređaj da ga koriste bez nadzora.
4. **UPOZORENJE:** Ovaj uređaj može koristiti deca starija od 8 godina i osobe sa smanjenim fizičkim, senzornim ili mentalnim sposobnostima ili osobe bez iskustva ili znanja o uređaju, samo pod nadzorom osobe odgovorne za njihovu sigurnost ili ako su upućeni na bezbednu upotrebu uređaja i svjesni opasnosti povezanih sa njegovim djelovanjem. Djeca ne bi trebala igrati sa uređajem. Čišćenje i održavanje uređaja ne smeju da rade deca, osim ako nisu stariji od 8 godina, a ove aktivnosti se odvijaju pod nadzorom.
5. Nikada ne stavljajte čitav uređaj u vodu. Nikada ne izlažite proizvod atmosferskim uslovima kao što su direktno sunčevo svetlo ili kiša itd. Nikada ne koristite proizvod u vlažnim uslovima.
6. Nikada ne koristite proizvod ako je pao ili oštećen na bilo koji drugi način ili ako ne radi ispravno. Nemojte pokušavati sami popraviti proizvod, jer može dovesti do električnog udara. Oštećen uređaj se uvek okreće na lokaciju profesionalne službe kako bi je popravila. Sve popravke mogu obavljati samo ovlašćeni stručnjaci. Popravljanje koje je napravljeno nepravilno može izazvati opasne situacije za korisnika.
7. Nikada ne postavljajte proizvod na ili na vruću ili toplu površinu ili na kuhinjske uređaje kao što su električna pećnica ili plinski gorionik.
8. Nikada nemojte koristiti proizvod blizu zapaljivih materija.
9. Nikada ne koristite ovaj uređaj blizu vode, npr. : pod tušem, u kadi ili iznad sudopera napunjenom vodom.
10. Nemojte dodirivati uređaj mokrim rukama.
11. Baterije mogu curiti ako su ravne ili se ne koriste duže vreme. Da biste zaštitili uređaj i vaše zdravlje, redovno ih zamenite i izbegavajte kontakt sa kožom sa baterijama koje

ističu.

12. Uređaj treba isključiti svaki put kada ga ostavite na stranu.
13. Koristite samo originalne dodatke.
14. Nemojte brisati brusilicu u mašini za pranje sudova ili potopiti u vodu. Nemojte dozvoliti da kontakti baterije budu vlažni.
15. Istovremeno zamenite sve baterije. Nemojte koristiti istovremeno korišćene i nove baterije.
16. Ne ostavljajte ispražnjene baterije u odeljku za bateriju (3).
17. Nemojte koristiti brusilicu bibera ako je prostor za začim (4) prazan.
18. Ne oslobađajte ili zategnite dugme za podešavanje (5) u potpunosti.
19. Ne mlevite začine osim soli i bibera.
20. Ako mlevite so, nakon brušenja osigurajte da nema ostataka soli na čeličnom kućištu. To može dovesti do korozije.

#### OPIS UREDAJA

1. Poklopac gornjeg dela tela
2. Dugme za brušenje
3. Odeljak za baterije
4. Odeljak za začim
5. Dugme za podešavanje finoće zrna

#### ZAMJENA BATERIJE

1. Okrenite gornji deo kućišta (1) lagano u smeru suprotnom od kazaljke na satu da biste je uklonili.
2. Uklonite ispražnjene baterije iz odeljka za bateriju (3).
3. Ubacite 4 novih AA baterija u skladu sa oznakama na odeljku za bateriju (3).
4. Postavite odeljak za bateriju (3) na odeljak za začim (4) i montirajte poklopac (1).

#### KORIŠĆENJE UREDAJA

Punjenje granulata paprike u prostor za začim (4):

1. Uklonite poklopac gornjeg poklopca (1).
2. Izvucite odeljak za bateriju (3).
3. Dodajte granule u odeljak za začine.
4. Vratite baterijski odeljak (3), obratite pažnju na lokaciju izreza i kontakte.
5. Instalirajte poklopac gornjeg dela tela (1).

Podešavanje finoće zrna:

- da biste dobili grublje zrna, okrenite dugme za podešavanje (5) na dnu mlinčice u suprotnom smeru kazaljke na satu.
- da biste dobili finije zrna, okrenite dugme za podešavanje (5) u smeru kazaljke na satu.

Električno brušenje:

Pritisnite i držite taster za brušenje (2) sve dok se ne podmlaže odgovarajuća količina začina.

#### ČIŠĆENJE I ODRŽAVANJE

Ako je potrebno, obrišite poklopac brusilice vlažnom krpom.

**NE POKRIVITE MASINU U VODU!**

#### TEHNIČKI PODACI

Izvor energije: 4 AA baterije (LR06 1.5 V)



**Brinuci za okoliš.** Molimo Vas da kartonska pakovanja odnesete u otpuk otpadnog papira. Polietilenske džakove (PE) bacajte u kontejner za plastiku. Iskorišćen uređaj treba odneti na odgovarajuću deponiju, jer opasni sastojci koji se u njemu nalaze, mogu biti opasni za okoliš. Električni uređaj treba odneti na način, koji ograničava njegovu ponovnu upotrebu i korišćenje. Ako se u uređaju nalaze baterije, treba ih izvaditi i odvojeno predati na deponiju. **Uređaj se ne smije bacati u kontejner za komunalni otpad!!**

## ÁLTALÁNOS BIZTONSÁGI FELTÉTELEK - A FELHASZNÁLÁS BIZTONSÁGÁVAL FONTOS UTASÍTÁSOK

### KÉRJÜK, FIGYELMESEN OLVASSA EL A KÖVETKEZŐ REFERENCIÁT

A garancia feltételei eltérőek, ha az eszközt kereskedelmi célokra használják.

1. A termék használata előtt olvassa el figyelmesen az alábbi utasításokat. A gyártó nem vállal felelősséget a visszaélések miatti károkért.
2. A terméket csak beltérben szabad használni. Ne használja a terméket olyan célra, amely nem kompatibilis az alkalmazásával.
3. Gondosan körültekintően használja a gyerekeket. Ne hagyja, hogy a gyerekek játszanak a termékkel. Ne hagyja, hogy gyermekek vagy emberek, akik nem ismerik a készüléket felügyelet nélkül.
4. FIGYELMEZTETÉS: Ezt a készüléket a 8 évnél idősebb gyermekek, valamint a csökkent fizikai, szenzoros vagy szellemi képességű személyek, illetve a készülék tapasztalatával vagy ismerete nélkül élők csak a biztonságukért felelős személy felügyelete alatt használhatják, vagy ha utasítást kaptak az eszköz biztonságos használatára, és tisztában vannak a működésével kapcsolatos veszélyekkel. A gyermekek nem játszhatnak az eszközzel. A készülék tisztítását és karbantartását gyermekek nem végezhetik, kivéve, ha azok 8 évesnél idősebbek, és ezeket a tevékenységeket felügyelet mellett végzik.
5. Soha ne helyezze az egész készüléket a vízbe. Soha ne tegye ki a terméket olyan atmoszférikus körülmények között, mint a közvetlen napfény vagy az eső stb. Soha ne használja a terméket nedves körülmények között.
6. Soha ne használja a terméket, ha más módon megsérült vagy sérült, vagy nem működik megfelelően. Ne próbálja meg kijavítani a meghibásodott terméket, mert áramütést okozhat. A megrongálódott készülék mindig javítás céljából forduljon szakemberhez. Minden javítást csak szakképzett szakember végezhet. A helytelen javítás veszélyes helyzeteket okozhat a felhasználó számára.
7. Soha ne helyezze a készüléket a forró vagy meleg felületre, vagy közelébe, vagy olyan konyhakészülékekhez, mint az elektromos sütő vagy a gázégő.
8. Soha ne használja a terméket az éghető anyagokkal.
9. Soha ne használja ezt a készüléket víz közelében, pl. : Zuhany, kád vagy vízzel töltött mosdó alatt.
10. Ne érintse meg a készüléket nedves kézzel.
11. Az elemek szivároghatnak, ha laposak vagy hosszabb ideig nem használják. Az eszköz és az egészség megóvása érdekében rendszeresen cserélje ki azokat, és kerülje a bőrrel való érintkezést a szivárgó elemekkel.
12. A készüléket minden egyes kikapcsoláskor ki kell kapcsolni.
13. Csak eredeti tartozékokat használjon.
14. Ne mossa le a mosogatógépben a mosógépet, vagy ne merítse vízbe. Ne engedje, hogy az akkumulátor érintkezése nedves legyen.
15. Helyezze vissza az összes elemet egyszerre. Ne használjon egyszer használatos és új elemeket.
16. Ne hagyja lemerült elemeket az akkumulátortartó rekeszben (3).
17. Ne működtesse a borsdarálót, ha a fűszekrény (4) üres.
18. Ne oldja meg vagy húzza meg teljesen az állítógombot (5).
19. Ne csiszoljon fűszereket, mint a sót és a borsot.
20. Ha sót őröl, csiszolás után győződjön meg róla, hogy az acél burkolaton nincs só

maradék. Ez korrózióhoz vezethet.

#### A KÉSZÜLÉK LEÍRÁSA

1. Felső karosszéria
2. Csiszoló gomb
3. Akkumulátor rekesz
4. Spice rekesz
5. Grillezni finomsági állítógombot

#### AKKUMULÁTOR CSERÉJE

1. Fordítsa el a felső karosszériát (1) óvatosan az óramutató járásával ellentétes irányba, hogy eltávolítsa azt.
2. Vegye ki a lemerült elemeket az elemtartóból (3).
3. Helyezzen be 4 új AA elemet az elemtartó rekesz (3) szerint.
4. Szerelje be az elemtartót (3) a fűszerrekeszre (4) és szerelje be a burkolatot (1).

#### A KÉSZÜLÉK HASZNÁLATA

Borsszemcsék betöltése fűszerrekeszbe (4):

1. Távolítsa el a felső burkolatot (1).
2. Húzza ki az elemtartót (3).
3. Adjon granulátumot a fűszernél.
4. Helyezze vissza az elemtartót (3), figyeljen a kivágás helyére és az érintkezőkre.
5. Szerelje fel a felső burkolat fedelét (1).

Csiszolás finomsági beállítás:

- durvább szemcsézettség érdekében forgassa az állítógombot (5) az őrlő alján az óramutató járásával ellentétes irányba.
- finomabb szemcsézettség érdekében forgassa az állítógombot (5) az óramutató járásával megegyező irányba.

Elektromos csiszolás:

Nyomja meg és tartsa lenyomva a csiszológombot (2), amíg a megfelelő mennyiségű fűszer nem lesz földelve.

#### TISZTÍTÁS ÉS KARBANTARTÁS

Szükség esetén törölje le nedves ruhával a daráló fedelét.

NE VIGYAZZA A VÁGBAN

#### MŰSZAKI ADATOK

Aramforrás: 4 AA elem (LR06 1,5 V)



Törődünk a természeti környezetért. Papír csomagokat kérünk adjanak át a papírhulladéka. Polietilén zacskókat (PE) dobjanak ki a műanyag tartályba. Kimerült gépe vissza kell adni a megfelelő tároló pontjához, mert a gépben levők veszélyes részek, veszedelmek lehet a környezetnek. Az elektromos gép így kell visszaadni, hogy korlátozzon a re-használatát. Ha az elemek vannak a gépben, ki kell húzni ezeket és a visszakelladni külön tároló pontjához.

## SUOMI

### YLEISET TURVALLISUUSEHDOT - TÄRKEITÄ KÄYTTÖTURVALLISUUSOHJEITA LUE HUOLELLISESTI ja pidä tulevaa viitettä

Takuuolosuhteet ovat erilaiset, jos laitetta käytetään kaupallisiin tarkoituksiin.

1. Ennen kuin käytät tuotetta, lue huolellisesti ja noudata aina seuraavia ohjeita. Valmistaja ei ole vastuussa väärinkäytöstä aiheutuvista vahingoista.

2. Tuotetta saa käyttää vain sisätiloissa. Älä käytä tuotetta mihinkään tarkoitukseen, joka ei ole yhteensopiva sen sovelluksen kanssa.

3. Ole varovainen, kun käytät ympärillä olevia lapsia. Älä anna lasten leikkiä tuotteen kanssa. Älä anna lasten tai henkilöiden, jotka eivät tunne laitetta, käyttämään sitä ilman valvontaa.

4. VAROITUS: Tätä laitetta voivat käyttää yli 8-vuotiaat lapset ja henkilöt, joilla on vähentynyt fyysinen, sensorinen tai henkinen suorituskyky tai henkilöt, joilla ei ole kokemusta tai tietämystä laitteesta, ainoastaan heidän turvallisuudestaan vastaavien henkilöiden valvonnassa tai jos heille annettiin ohjeita laitteen turvallisesta käytöstä ja ovat tietoisia toiminnasta aiheutuvista vaaroista. Lapset eivät saa pelata laitteen kanssa. Lapset eivät saa puhdistaa ja huoltaa laitetta, elleivät ne ole yli 8-vuotiaita, ja nämä toimet suoritetaan valvonnassa.

5. Älä koskaan laita koko laitetta veteen. Älä koskaan altista tuotetta ilmakehän olosuhteisiin, kuten suoraan auringonvaloon tai sateeseen jne. Älä koskaan käytä tuotetta kosteissa olosuhteissa.

6. Älä koskaan käytä tuotetta, jos se on pudonnut tai vahingoittunut muulla tavoin tai jos se ei toimi kunnolla. Älä yritä korjata vaurioitunutta tuotetta itse, koska se voi aiheuttaa sähköiskun. Vahingoittunut laite kääntyy aina ammattitaitoiseen huoltoliikkeeseen korjatakseen sen. Kaikki korjaukset voi tehdä vain valtuutetut huoltoliikkeet. Korjaus, joka on tehty väärin, voi aiheuttaa vaarallisia tilanteita käyttäjälle.
7. Älä koskaan aseta tuotetta kuuman tai lämpimän pinnan päälle tai lähelle tai keittiökalusteita, kuten sähköuunia tai kaasupoltinta.
8. Älä koskaan käytä tuotetta lähelle palavia aineita.
9. Älä koskaan käytä laitetta lähelle vettä, esim. Suihkussa, kylpyammeessa tai vesipesun yläpuolella.
10. Älä kosketa laitetta märin käsin.
11. Paristot voivat vuotaa, jos ne ovat litteitä tai niitä ei käytetä pitkään aikaan. Laitteen ja terveyden suojaamiseksi vaihda ne säännöllisesti ja vältä ihokosketusta vuotavien paristojen kanssa.
12. Laite on kytkettävä pois päältä joka kerta, kun se jätetään sivuun.
13. Käytä vain alkuperäisiä lisävarusteita.
14. Älä pese hiomakonetta astianpesukoneessa tai upota veteen. Älä anna akun koskettimien kostea.
15. Vaihda kaikki paristot samanaikaisesti. Älä käytä käytettyjä ja uusia paristoja samanaikaisesti.
16. Älä jätä tyhjää paristoa paristokoteloon (3).
17. Älä käytä pippurimyllyä, jos maustetila (4) on tyhjä.
18. Älä löystyä tai kiristä säätöpainiketta (5) kokonaan.
19. Älä jauhaa muita mausteita kuin suolaa ja pippuria.
20. Jos jauhoitat suolaa, hiomisen jälkeen varmista, että teräskotelossa ei ole suolavettä.

Tämä voi johtaa korroosiota.

#### LAITTEEN KUVAAUS

1. Ylempi kotelo
2. Hiontapainike
3. Paristokotelo
4. Spice-osasto
5. Hiomaan hienousasetuksen säätönuppia

#### AKKUVAIHTO

1. Käännä ylävartalon suojuus (1) kevyesti vastapäivään sen poistamiseksi.
2. Poista tyhjä paristot paristolokerosta (3).
3. Aseta 4 uutta AA-paristoa paristolokeron (3) merkintöjen mukaan.
4. Asenna paristolokero (3) maustekoteloon (4) ja asenna kotelon kansi (1).

#### LAITTEEN KÄYTTÖ

Täytetään pippurirakeet maustekoteloon (4):

1. Irrota ylävartalon suojuus (1).
2. Vedä paristolokero (3) ulos.
3. Lisää rakeita maustekoteloon.
4. Asenna paristolokero uudelleen (3) kiinnittämällä huomiota katkaisun sijaintiin ja koskettimiin.
5. Asenna ylävartalon suojuus (1).

Hiomisen hienousasetus:

- karkeampaa viljaa varten kierrä säätöruuvia (5) hiomakoneen pohjalle vastapäivään.
- hienompaa viljaa varten pyöritä säädintä (5) myötäpäivään.

Sähköhionta:

Paina ja pidä hiomapainiketta (2), kunnes mausteen määrä on riittävä.

#### PUHDISTUS JA HUOLTO

Puhdista hiomapäälinen tarvittaessa kostealla liinalla.

**ÄLÄ KÄYTÄ VESIPÄÄNTÄ!**

#### TEKNISET TIEDOT

Virtalähde: 4 AA-paristoa (LR06 1,5 V)



Kantakaamme huolta ympäristöstä. Pahvipakkauksen pyydämme laittamaan paperierrätykseen. Polyeteenipussit (PE) tulee laittaa muovien kierrätysastiaan. Loppuun käytetyt laitteet tulee toimittaa asianmukaiseen keräyspisteeseen, koska laitteet sisältävät vaaralliset aineosat voivat olla ympäristölle vahingollisia. Sähkölaite tulee toimittaa siten, että sen uudelleenkäyttö on estetty. Jos laitteessa on paristo, paristo tulee poistaa ja toimittaa erillisesti keräyspisteeseen.

## NEDERLANDS

### ALGEMENE VEILIGHEIDSVORWAARDEN - BELANGRIJKE AANWIJZINGEN VOOR DE VEILIGHEID VAN GEBRUIK

#### LEES ZORGVULDIG DOOR EN BEWAAR VOOR TOEKOMSTIGE REFERENTIE

De garantievorwaarden zijn anders als het apparaat voor commerciële doeleinden wordt gebruikt.

1. Lees het product aandachtig door voordat u het product gebruikt en volg altijd de volgende instructies. De fabrikant is niet verantwoordelijk voor schade als gevolg van verkeerd gebruik.
2. Het product mag alleen binnenshuis worden gebruikt. Gebruik het product niet voor doeleinden die niet compatibel zijn met de toepassing.
3. Wees voorzichtig als u kinderen gebruikt. Laat de kinderen niet met het product spelen. Laat kinderen of mensen die het apparaat niet kennen, het niet zonder toezicht gebruiken.
4. WAARSCHUWING: Dit apparaat kan worden gebruikt door kinderen vanaf 8 jaar en personen met beperkte fysieke, sensorische of mentale capaciteiten, of personen zonder ervaring of kennis van het apparaat, alleen onder toezicht van een persoon die verantwoordelijk is voor hun veiligheid, of als ze werden geïnstrueerd over het veilige gebruik van het apparaat en zich bewust zijn van de gevaren die verband houden met de werking ervan. Kinderen mogen niet met het apparaat spelen. Reiniging en onderhoud van het apparaat mogen niet door kinderen worden uitgevoerd, tenzij ze ouder zijn dan 8 jaar en deze activiteiten onder toezicht worden uitgevoerd.
5. Plaats nooit het hele apparaat in het water. Stel het product nooit bloot aan atmosferische omstandigheden zoals direct zonlicht of regen, enz. Gebruik het product nooit in vochtige omstandigheden.
6. Gebruik het product nooit als het op een andere manier is gevallen of is beschadigd of als het niet goed werkt. Probeer het defecte product niet zelf te repareren omdat dit tot een elektrische schok kan leiden. Beschadigde apparaten schakelen altijd naar een professionele servicelocatie om deze te repareren. Alle reparaties kunnen alleen worden uitgevoerd door geautoriseerde serviceprofessionals. De reparatie die verkeerd is uitgevoerd, kan gevaarlijke situaties voor de gebruiker veroorzaken.
7. Plaats het product nooit op of dichtbij de hete of warme oppervlakken of de keukenapparatuur zoals de elektrische oven of gasbrander.
8. Gebruik het product nooit in de buurt van brandbare stoffen.
9. Gebruik dit apparaat nooit in de buurt van water, bijvoorbeeld: onder de douche, in de badkuip of boven de gootsteen gevuld met water.
10. Raak het apparaat niet aan met natte handen.
11. De batterijen kunnen lekken als ze leeg zijn of gedurende langere tijd niet zijn gebruikt. Om het apparaat en uw gezondheid te beschermen, dient u deze regelmatig te vervangen en huidcontact met lekkende batterijen te vermijden.
12. Het apparaat moet worden uitgeschakeld elke keer dat het opzij wordt gezet.
13. Gebruik alleen originele accessoires.
14. Was de molen niet in de vaatwasser of dompel hem onder in water. Zorg ervoor dat de batterijcontacten niet nat worden.
15. Vervang alle batterijen op hetzelfde moment. Gebruik geen gebruikte en nieuwe batterijen tegelijkertijd.



16. Laat lege batterijen niet achter in het batterijvak (3).
17. Gebruik de pepermolen niet als het kruidencompartiment (4) leeg is.
18. Draai de afstelknop (5) niet helemaal los of vast.
19. Maal geen andere specerijen dan zout en peper.
20. Als u zout slijpt, zorg er dan voor dat er geen zoutresten op de stalen behuizing achterblijven. Dit kan leiden tot corrosie.

#### BESCHRIJVING VAN HET APPARAAT

1. Bovenlichaamdeksel
2. Knipknop
3. Batterijvak
4. Spice-compartiment
5. Regelknop fijnheid fijnheid

#### BATTERIJ VERVANGING

1. Draai het bovendeksel (1) voorzichtig tegen de klok in om het te verwijderen.
2. Verwijder lege batterijen uit het batterijcompartiment (3).
3. Plaats 4 nieuwe AA-batterijen volgens de markeringen op het batterijvak (3).
4. Plaats het batterijcompartiment (3) op het kruidenvak (4) en installeer de bodydop (1).

#### HET APPARAAT GEBRUIKEN

Het vullen van peperkorrels in het spice-compartiment (4):

1. Verwijder de bovenkap (1).
2. Trek het batterijvak naar buiten (3).
3. Voeg korrels toe aan het kruidencompartiment.
4. Plaats het batterijcompartiment (3) terug en let op de locatie van de uitsparing en de contacten.
5. Installeer het deksel van het bovenlichaam (1).

Grind fijnheid aanpassing:

- om grover graan te verkrijgen, draait u de afstelknop (5) aan de onderkant van de molen tegen de wijzers van de klok in.
- draai de afstelknop (5) met de klok mee om fijner graan te verkrijgen.

Elektrisch slijpen:

Houd de maalknop (2) ingedrukt totdat de juiste hoeveelheid specerijen is gemalen.

#### SCHOONMAAK EN ONDERHOUD

Veeg indien nodig de slijpmachine af met een vochtige doek.

**DOMPEL DE MOLENS NIET ONDER IN WATER!**

#### TECHNISCHE DATA

Stroombron: 4 AA-batterijen (LR06 1,5 V)



We geven om het milieu. We vragen u om de kartonnen verpakkingen te storten bij het oud papier. Polyethyleen zakken (PE) storten in de container voor plastic. Versleten apparatuur afgeven bij het juiste verzamelpunt, als in het apparaat gevaarlijke elementen zitten kan dat een bedreiging zijn voor het milieu. Elektrisch apparaat moet worden geretourneerd om het hergebruik te verminderen. Als in het apparaat batterijen zitten, horen die verwijderd te worden en apart af te worden gegeven bij het juiste verzamelpunt.

## HRVATSKI

### OPĆI UVJETI ZA SIGURNOST - VAŽNE UPUTE ZA SIGURNOST KORISTENJA

Čitajte pažljivo i držite se na bazičnoj referenci

Jamstveni uvjeti su različiti, ako se uređaj koristi u komercijalne svrhe.

1. Prije uporabe proizvoda pročitajte pažljivo i uvijek poštujujte sljedeće upute. Proizvođač nije odgovoran za bilo kakvu štetu zbog bilo kakve zlouporabe.
2. Proizvod se upotrebljava samo u zatvorenom prostoru. Nemojte koristiti proizvod u bilo koju svrhu koja nije kompatibilna s njezinom primjenom.
3. Budite oprezni kada koristite djecu. Ne dopustite djeci da se igraju s proizvodom. Ne dopustite djeci ili osobama koje ne poznaju uređaj da ga koriste bez nadzora.
4. **UPOZORENJE:** Ovaj uređaj mogu koristiti djeca do 8 godina starosti i osobe s smanjenim tjelesnim, senzornim ili mentalnim sposobnostima ili osobe bez iskustva ili znanja o uređaju, samo pod nadzorom osobe odgovorne za njihovu sigurnost ili ako su im upućeni na sigurno korištenje uređaja i svjesni su opasnosti povezane s njegovim radom. Djeca se ne bi trebala

igrati s uređajem. Čišćenje i održavanje uređaja ne smiju obavljati djeca, osim ako nisu stariji od 8 godina, a te se aktivnosti obavljaju pod nadzorom.

5. Nikad ne stavljajte cijeli uređaj u vodu. Nikada ne izlažite proizvod atmosferskim uvjetima kao što su izravno sunčevo svjetlo ili kiša itd. Nikad ne koristite proizvod u vlažnim uvjetima.

6. Nikad ne koristite proizvod ako je na bilo koji drugi način ispušten ili oštećen ili ako ne radi ispravno. Ne pokušavajte sami popraviti oštećeni proizvod jer može prouzročiti strujni udar. Oštećeni uređaj uvijek se prebacuje na profesionalnu lokaciju servisa kako bi je popravio. Svi popravci mogu obavljati samo ovlašteni servisni stručnjaci. Neispravan popravak može uzrokovati opasne situacije za korisnika.

7. Nikad ne stavljajte proizvod na vruće ili tople površine ili u blizini kuhinjskih uređaja kao što je električna pećnica ili plinski plamenik.

8. Nikad ne koristite proizvod blizu zapaljivih tvari.

9. Nikad nemojte koristiti ovaj uređaj blizu vode, npr. Pod tušem, u kadi ili iznad sudoper napunjen vodom.

10. Ne dodirujte uređaj mokrim rukama.

11. Baterije mogu curiti ako su prazne ili se ne koriste dulje vrijeme. Da biste zaštitili uređaj i vaše zdravlje, redovito ih zamijenite i izbjegavajte dodir s kožom s baterijama koje istječu.

12. Uređaj bi trebao biti isključen svaki put kada je stavljen na stranu.

13. Koristite samo originalne dodatke.

14. Ne operite brusilicu u stroju za pranje posuđa ili uronite u vodu. Nemojte dopustiti kontaktima baterije da se mokre.

15. Zamijenite sve baterije istovremeno. Nemojte istovremeno koristiti rabljene i nove baterije.

16. Ne ostavljajte ispražnjene baterije u odjeljku za bateriju (3).

17. Ne upotrebljavajte papirni brusilicu, ako je spremište za začine (4) prazno.

18. Nemojte potpuno otpuštati ili zategnuti gumb za podešavanje (5).

19. Nemojte mljevenje začina osim soli i papra.

20. Ako ste samlijeti soli, nakon brušenja provjerite da nema ostataka soli na čeličnom kućištu. To može dovesti do korozije.

#### OPIS UREĐAJA

1. Gornji poklopac tijela
2. gumb za brušenje
3. Odjeljak za baterije
4. Spice odjeljak
5. Gumb za podešavanje fine čeljusti

#### Zamjena baterije

1. Okrenite poklopac gornjeg dijela tijela (1) lagano u smjeru suprotnom od kazaljke na satu da biste ga uklonili.
2. Uklonite ispražnjene baterije iz odjeljka za bateriju (3).
3. Umetnite 4 novih AA baterija prema oznakama na pretincu za baterije (3).
4. Uložite pretinac za baterije (3) na odjeljak začina (4) i postavite poklopac kućišta (1).

#### KORIŠTENJE UREĐAJA

Punjenje granula paprike u odjeljak začina (4):

1. Uklonite poklopac gornjeg dijela tijela (1).
2. Izvucite pretinac za bateriju (3).
3. Dodajte granule u odjeljak začina.
4. Ponovno postavite pretinac za bateriju (3), obratite pažnju na mjesto izreza i kontakte.
5. Postavite poklopac gornjeg dijela tijela (1).

Podešavanje finoće mljevenja:

- za dobivanje grubljeg zrna, okrećite gumb za podešavanje (5) na dnu brusilice u smjeru suprotnom od kazaljke na satu.
- da biste dobili sitniji zrnac, okrećite gumb za podešavanje (5) u smjeru kazaljke na satu.

Električno mljevenje:

Pritisnite i držite gumb za brušenje (2) sve dok se ne namjesti odgovarajuća količina začina.

#### ČIŠĆENJE I ODRŽAVANJE

Ako je potrebno, obrišite poklopac mlaznice vlažnom krpom.

**NEMOJTE UMETITI GRINJU U VODU!**



Vodimo brigu o prirodnom okolišu. Kartonsku ambalažu molimo prenijeti na otpadni papir. Polietilen (PE) vreće bacati u kontejner za plastiku. Istrošena oprema treba biti premještena na prikladno mjesto za pohranu, jer sadrže u ureadju opasne tvari mogu predstavljati opasnost za okoliš. Električni uređaj mora biti predat u takvom stanju da se smanji mogućnost njegove ponovne upotrebe. Ako vaš uređaj ima baterije, treba njih ukloniti i predati na mjesto za pohranu odvojeno.

## РУССКИЙ

### ОБЩИЕ УСЛОВИЯ БЕЗОПАСНОСТИ - ВАЖНЫЕ УКАЗАНИЯ ПО БЕЗОПАСНОСТИ ИСПОЛЬЗОВАНИЯ

ПОЖАЛУЙСТА, ВНИМАТЕЛЬНО ПРОЧИТАЙТЕ И СОХРАНИТЕ БУДУЩУЮ ССЫЛКУ

Условия гарантии отличаются, если устройство используется в коммерческих целях.

1. Перед использованием продукта, пожалуйста, внимательно прочитайте и всегда соблюдайте следующие инструкции. Производитель не несет ответственности за ущерб, вызванный неправильным использованием.

2. Продукт предназначен только для использования в помещении. Не используйте продукт для каких-либо целей, которые не совместимы с его применением.

3. Пожалуйста, будьте осторожны при использовании вокруг детей. Не позволяйте детям играть с продуктом. Не позволяйте детям или людям, которые не знают устройство, использовать его без присмотра.

4. ПРЕДУПРЕЖДЕНИЕ. Данное устройство может использоваться детьми старше 8 лет и лицами с ограниченными физическими, сенсорными или умственными способностями или лицами, не имеющими опыта или знаний об устройстве, только под наблюдением лица, ответственного за их безопасность, или если они были проинструктированы о безопасном использовании устройства и знают об опасностях, связанных с его эксплуатацией. Дети не должны играть с устройством. Чистка и техническое обслуживание устройства не должны выполняться детьми, за исключением случаев, когда им исполнилось 8 лет, и эти действия выполняются под наблюдением.

5. Никогда не кладите все устройство в воду. Никогда не подвергайте изделие воздействию атмосферных условий, таких как прямой солнечный свет, дождь и т. Д. Никогда не используйте изделие во влажных условиях.

6. Никогда не используйте изделие, если оно упало или повреждено каким-либо иным образом или оно не работает должным образом. Не пытайтесь отремонтировать неисправное изделие самостоятельно, так как это может привести к поражению электрическим током. Поврежденные устройства всегда обращаются в профессиональную сервисную службу с целью их ремонта. Все ремонтные работы могут быть выполнены только авторизованными специалистами по обслуживанию. Неправильный ремонт может привести к опасным ситуациям для пользователя.

7. Никогда не кладите изделие на горячие или теплые поверхности или кухонные приборы, такие как электрическая духовка или газовая горелка, или рядом с ними.

8. Никогда не используйте продукт вблизи горючих веществ.

9. Никогда не используйте это устройство рядом с водой, например: под душем, в ванной или над раковиной, наполненной водой.

10. Не прикасайтесь к устройству мокрыми руками.

11. Батареи могут протечь, если они разряжены или не использовались в течение длительного периода времени. Чтобы защитить устройство и ваше здоровье, регулярно заменяйте их и избегайте попадания на кожу протекающих батарей.
12. Устройство следует выключать каждый раз, когда его откладывают.
13. Используйте только оригинальные аксессуары.
14. Не мойте кофемолку в посудомоечной машине и не погружайте в воду. Не допускайте намокания контактов аккумулятора.
15. Заменяйте все батареи одновременно. Не используйте использованные и новые батареи одновременно.
16. Не оставляйте разряженные батареи в батарейном отсеке (3).
17. Не пользуйтесь мельницей для перца, если отсек для специй (4) пуст.
18. Не ослабляйте и не затягивайте регулировочную ручку (5) полностью.
19. Не измельчайте специи, кроме соли и перца.
20. Если вы измельчаете соль, после измельчения убедитесь, что на стальном корпусе нет остатков соли. Это может привести к коррозии.

#### ОПИСАНИЕ УСТРОЙСТВА

1. Верхняя крышка корпуса
2. Шлифовальная кнопка
3. Аккумуляторный отсек
4. Отделение для специй
5. Ручка регулировки тонкости помола

#### ЗАМЕНА БАТАРЕИ

1. Слегка поверните верхнюю крышку корпуса (1) против часовой стрелки, чтобы снять ее.
2. Извлеките разряженные батареи из батарейного отсека (3).
3. Вставьте 4 новых батарей AA в соответствии с маркировкой на батарейном отсеке (3).
4. Установите батарейный отсек (3) на отсек для специй (4) и установите крышку корпуса (1).

#### ИСПОЛЬЗОВАНИЕ УСТРОЙСТВА

Заполнение перцевых гранул в отделение для специй (4):

1. Снимите верхнюю крышку корпуса (1).
2. Вытащите батарейный отсек (3).
3. Добавьте гранулы в отделение для специй.
4. Установите батарейный отсек (3) на место, обращая внимание на расположение выреза и контакты.
5. Установите верхнюю крышку корпуса (1).

Регулировка тонкости помола:

- для получения более крупного зерна поверните регулировочную ручку (5) на нижней части мельницы против часовой стрелки.
- чтобы получить более мелкое зерно, поверните ручку регулировки (5) по часовой стрелке.

Электрошлифование:

Нажмите и удерживайте кнопку измельчения (2) до тех пор, пока не будет измельчено необходимое количество специй.

#### ЧИСТКА И ОБСЛУЖИВАНИЕ

При необходимости протрите крышку измельчителя влажной тканью.

НЕ погружайте мельницу в воду!

#### ТЕХНИЧЕСКИЕ ДАННЫЕ

Источник питания: 4 AA (LR06 1,5 В)

 Заботясь об окружающей среде... Упаковку из картона передайте, пожалуйста, на макулатуру. Полиэтиленовые мешки (PE) выкидывать в резервуар для пластмассы. Изношенное устройство надо передать в соответствующую точку хранения, так как находящиеся в устройстве опасные составляющие могут являться угрозой для окружающей среды. Электрическое устройство надо передать таким образом, чтобы ограничить его повторное употребление и использование. Если в устройстве находятся батареи, их надо вынуть и передать в точку хранения отдельно. Устройство не выкидывать в резервуар для коммунальных отходов!

## SLOVENČINA

**SPLOŠNI VARNOSTNI POGOJI - POMEMBNA NAVODILA ZA VARNOST UPORABE  
OPOZORILO BREZ PREBERITE IN PRIPOROČI ZA PRIHODNJE REFERENČNOST**

Garancijski pogoji so drugačni, če se naprava uporablja za komercialne namene.

1. Pred uporabo izdelka pazljivo preberite in vedno upoštevajte naslednja navodila.

Proizvajalec ni odgovoren za morebitno škodo zaradi kakršne koli zlorabe.

2. Izdelek se uporablja samo v zaprtih prostorih. Ne uporabljajte izdelka za noben namen, ki

ni združljiv z njeno uporabo.

3. Bodite previdni, ko uporabljate otroke. Otrokom ne dovolite igrati z izdelkom. Otrokom ali ljudem, ki ne poznajo naprave, ne dovolite, da jih uporabljajo brez nadzora.
4. **OPOZORILO:** To napravo lahko uporabljajo otroci, mlajši od 8 let, in osebe z zmanjšanimi fizičnimi, senzoričnimi ali duševnimi zmoglostmi ali osebe brez izkušenj ali znanja o pripomočku samo pod nadzorom osebe, ki je odgovorna za njihovo varnost, ali če so bili poučeni o varni uporabi pripomočka in se zavedajo nevarnosti, povezanih z njegovim delovanjem. Otroci se ne smejo igrati z napravo. Čiščenje in vzdrževanje naprave ne smejo izvajati otroci, razen če so starejši od 8 let in se te dejavnosti izvajajo pod nadzorom.
5. Nikoli ne dajte celotne naprave v vodo. Izdelek nikoli ne izpostavljajte atmosferskim pogojem, kot so neposredna sončna svetloba ali dež, itd. Nikoli ne uporabljajte izdelka v vlažnih pogojih.
6. Nikoli ne uporabljajte izdelka, če je bil padel ali kako drugače poškodovan ali če ne deluje pravilno. Ne poskušajte sami popraviti napačnega izdelka, ker lahko povzroči električni udar. Poškodovana naprava se vedno obrne na lokacijo strokovne službe, da jo popravite. Vsa popravila lahko opravijo le pooblaščenih serviserji. Popravilo, ki je bilo storjeno nepravilno, lahko povzroči nevarne situacije za uporabnika.
7. Nikoli ne postavljajte izdelka na vročo ali toplo površino ali na bližino kuhinjskih aparatov, kot je električna pečica ali plinski gorilnik.
8. Nikoli ne uporabljajte izdelka blizu vnetljivih snovi.
9. Nikoli ne uporabljajte te naprave blizu vode, npr. : pod tušem, v kadi ali nad umivalnikom, napolnjenim z vodo.
10. Ne dotikajte se naprave z mokrimi rokami.
11. Baterije lahko puščajo, če so ravne ali niso bile uporabljene dalj časa. Da bi zaščitili napravo in zdravje, jih redno menjavajte in se izogibajte stiku s kožo z baterijami, ki iztečejo.
12. Napravo je treba izklopiti vsakič, ko je postavljen na stran.
13. Uporabljajte le originalne dodatke.
14. Mlin ne smete pomivati v pomivalnem stroju ali potopiti v vodo. Ne dovolite, da se akumulatorji dotaknejo.
15. Zamenjajte vse baterije istočasno. Ne uporabljajte istočasno uporabljenih in novih baterij.
16. V akumulatorskem predelu (3) ne puščajte izpraznjenih baterij.
17. Ne uporabljajte mletja paprike, če je prostor za začimbe (4) prazen.
18. Ne sproščajte ali privijte nastavitvenega gumba (5) v celoti.
19. Ne mletite začimb, razen soli in popra.
20. Če mleto solite po mletju, poskrbite, da na jeklenem ohišju ne ostanejo soli. To lahko povzroči korozijo.

#### OPIS NAPRAVE

1. Pokrov zgornjega dela telesa
2. Gumb za brušenje
3. Prostor za baterije
4. Prostor za začimbe
5. Gumb za nastavljanje finosti zmesi

#### ZAMENJAVA BATERIJE

1. Pokrov zgornjega pokrova (1) zavrtite v nasprotni smeri urinega kazalca, da ga odstranite.
2. Odstranite izpraznjene baterije iz prostora za baterije (3).
3. Vstavite 4 novih AA baterij glede na oznake v prostoru za baterije (3).
4. Namestite predalček za baterije (3) na prostor za začimbe (4) in namestite pokrov (1).

#### UPORABA NAPRAVE

Polnjenje zrnca paprike v prostor za začimbe (4):

1. Odstranite pokrov zgornjega dela (1).
2. Izvlecite predalček za baterije (3).
3. Dodajte zrnca v predel za začimbe.
4. Ponovno namestite predalček za baterije (3), pri tem upoštevajte položaj izreza in kontakte.
5. Namestite pokrov zgornjega dela telesa (1).

Nastavitev finosti zmesi:

- da dosežete grobo zrn, zavrtite nastavitveni gumb (5) na dnu mlinčke v nasprotni smeri urinega kazalca.

- da dobite fino zrn, zavrtite nastavitveni gumb (5) v smeri urinega kazalca.

Električno brušenje:

Pritisnite in držite gumb za brušenje (2), dokler ne dosežete ustrezne količine začimb.

## ČIŠČENJE IN VZDRŽEVANJE

Po potrebi obrišite pokrov brusilke z vlažno krpo.

NE VLEKAJTE MREŽE V VODI!

## TEHNIČNI PODATKI

Vir napajanja: 4 AA baterij (LR06 1,5 V)



Starostlivost o životné prostredie. Kartónový obal odovzdajte do zberných surovín. Polyetylénové vrecká (PE) vyhodte do kontajnera na plast.

Opotrebený spotrebič odovzdajte na príslušný zberný dvor, nebezpečné látky spotrebiča môžu predstavovať riziko pre životné prostredie.

Elektrosprebič odstráňte tak, aby nedochádzalo j jeho ďalšiemu použitiu. Ak sa v spotrebiči nachádzajú batérie, vyberte ich a odovzdajte ich na zberné miesto osobitne. Spotrebič nevyhadzujte do kontajnera na komunálny odpad!

## ITALIANO

### CONDIZIONI GENERALI DI SICUREZZA - ISTRUZIONI IMPORTANTI SULLA SICUREZZA DI UTILIZZO

#### LEGGERE ATTENTAMENTE E CONSERVARE PER FUTURE RIFERIMENTI

Le condizioni di garanzia sono diverse se il dispositivo viene utilizzato per scopi commerciali.

1. Prima di utilizzare il prodotto, leggere attentamente e attenersi sempre alle seguenti istruzioni. Il produttore non è responsabile per eventuali danni dovuti a qualsiasi uso improprio.
2. Il prodotto deve essere utilizzato solo al chiuso. Non utilizzare il prodotto per scopi non compatibili con la sua applicazione.
3. Si prega di essere prudenti quando si usano bambini. Non lasciare che i bambini giochino con il prodotto. Non permettere a bambini o persone che non conoscono il dispositivo di usarlo senza supervisione.
4. **AVVERTENZA:** questo dispositivo può essere utilizzato da bambini di età superiore a 8 anni e persone con ridotte capacità fisiche, sensoriali o mentali, o persone senza esperienza o conoscenza del dispositivo, solo sotto la supervisione di una persona responsabile della loro sicurezza, o se sono stati istruiti sull'uso sicuro del dispositivo e sono consapevoli dei pericoli associati al suo funzionamento. I bambini non dovrebbero giocare con il dispositivo. La pulizia e la manutenzione del dispositivo non devono essere eseguite dai bambini, a meno che non abbiano superato gli 8 anni di età e queste attività siano svolte sotto supervisione.
5. Non mettere mai l'intero dispositivo in acqua. Non esporre mai il prodotto alle condizioni atmosferiche quali luce diretta del sole o pioggia, ecc. Non utilizzare mai il prodotto in condizioni di umidità.
6. Non utilizzare mai il prodotto se è stato lasciato cadere o danneggiato in altro modo o se non funziona correttamente. Non tentare di riparare da soli il prodotto difettoso perché può provocare scosse elettriche. Il dispositivo danneggiato si rivolge sempre a un centro di assistenza professionale per ripararlo. Tutte le riparazioni possono essere eseguite solo da professionisti del servizio autorizzati. La riparazione eseguita in modo errato può causare situazioni pericolose per l'utente.

7. Non mettere mai il prodotto sopra o vicino alle superfici calde o calde o agli elettrodomestici della cucina come il forno elettrico o il bruciatore a gas.
8. Non utilizzare mai il prodotto vicino a combustibili.
9. Non utilizzare mai questo dispositivo vicino all'acqua, ad esempio sotto la doccia, nella vasca da bagno o sopra il lavandino pieno d'acqua.
10. Non toccare il dispositivo con le mani bagnate.
11. Le batterie potrebbero perdere se sono piatte o non sono state utilizzate per un lungo periodo di tempo. Per proteggere il dispositivo e la tua salute, sostituirli regolarmente ed evitare il contatto con la pelle con perdite di batterie.
12. Il dispositivo deve essere spento ogni volta che viene messo da parte.
13. Utilizzare solo accessori originali.
14. Non lavare il macinino in lavastoviglie o immergerlo in acqua. Non lasciare che i contatti della batteria si bagnino.
15. Sostituire tutte le batterie allo stesso tempo. Non utilizzare contemporaneamente e batterie nuove e usate.
16. Non lasciare le batterie scariche nel vano batteria (3).
17. Non utilizzare la macinapepe, se il vano spezie (4) è vuoto.
18. Non allentare o serrare completamente la manopola di regolazione (5).
19. Non macinare spezie diverse da sale e pepe.
20. Se si macina il sale, dopo la macinatura assicurarsi che non vi siano residui di sale sull'involucro in acciaio. Questo può portare alla corrosione.

#### DESCRIZIONE DEL DISPOSITIVO

1. Copertura della parte superiore del corpo
2. Pulsante di macinazione
3. Scomparto della batteria
4. Vano per spezie
5. Manopola di regolazione finezza macinatura

#### SOSTITUZIONE DELLA BATTERIA

1. Ruotare leggermente il coperchio della parte superiore del corpo (1) in senso antiorario per rimuoverlo.
2. Rimuovere le batterie scariche dal vano batteria (3).
3. Inserire 4 nuove batterie AA in base ai segni sul vano batteria (3).
4. Installare il vano batterie (3) sul vano spezie (4) e installare il coperchio del corpo (1).

#### UTILIZZO DEL DISPOSITIVO

Riempimento dei granuli di pepe nel compartimento delle spezie (4):

1. Rimuovere la copertura della parte superiore del corpo (1).
2. Estrarre il vano batteria (3).
3. Aggiungi i granuli al compartimento delle spezie.
4. Reinstallare il vano batteria (3), prestando attenzione alla posizione del ritaglio e dei contatti.
5. Installare il coperchio della parte superiore del corpo (1).

Regolazione finezza macinatura:

- per ottenere grana più ruvida, ruotare la manopola di regolazione (5) sul fondo della smerigliatrice in senso antiorario.
- per ottenere una grana più fine, ruotare la manopola di regolazione (5) in senso orario.

Rettifica elettrica:

Premere e tenere premuto il pulsante di macinazione (2) fino a quando la giusta quantità di spezie è macinata.

#### PULIZIA E MANUTENZIONE

Se necessario, pulire il coperchio del macinino con un panno umido.

**NON IMMERGERE IL MACININO IN ACQUA!**



Prendersi cura dell'ambiente

Gli imballi di cartone devono essere smaltiti nel contenitore per la carta. I sacchetti di polietilene (PE) vanno gettati nel contenitore per la plastica. L'apparecchio usato deve essere rottamato presso un centro di raccolta autorizzato, poiché contiene elementi pericolosi che potrebbero costituire una minaccia per l'ambiente. I dispositivi elettrici devono essere resi al fine di evitare il loro riutilizzo. Se il dispositivo contiene una batteria, deve essere rimossa e smaltita separatamente in un punto di raccolta.

Non gettare l'apparecchio nei contenitori dei rifiuti urbani!

## DANSKI

### ALMINDELIGE SIKKERHEDSBETINGELSER - VIGTIGE INSTRUKTIONER VEDRØRENDE SIKKERHEDSVEJLEDNING LÆS VIGTIGT OG BEMÆRK FOR FREMTIDIG REFERENCE

Garantibetingelserne er forskellige, hvis enheden bruges til kommercielt formål.

1. Læs venligst omhyggeligt, inden du bruger produktet, og følg altid nedenstående anvisninger. Fabrikanten er ikke ansvarlig for eventuelle skader på grund af misbrug.
2. Produktet må kun bruges indendørs. Brug ikke produktet til noget formål, der ikke er kompatibelt med dets anvendelse.
3. Vær forsigtig, når du bruger børn omkring. Lad ikke børnene lege med produktet. Lad ikke børn eller personer, som ikke kender enheden, bruge den uden tilsyn.
4. ADVARSEL: Denne enhed kan bruges af børn over 8 år og personer med nedsat fysisk, sensorisk eller mental kapacitet eller personer uden erfaring eller kendskab til enheden, kun under tilsyn af en person, der er ansvarlig for deres sikkerhed, eller hvis de blev instrueret om sikker brug af enheden og er opmærksomme på de farer, der er forbundet med dets drift. Børn skal ikke lege med enheden. Rengøring og vedligeholdelse af apparatet bør ikke udføres af børn, medmindre de er over 8 år, og disse aktiviteter udføres under tilsyn.
5. Sæt aldrig hele apparatet i vandet. Udsæt aldrig produktet under de atmosfæriske forhold som direkte sollys eller regn osv. Brug aldrig produktet under fugtige forhold.
6. Brug aldrig produktet, hvis det blev tabt eller beskadiget på nogen anden måde, eller hvis det ikke fungerer korrekt. Forsøg ikke at reparere det defekte produkt selv, da det kan føre til elektrisk stød. Beskadiget enhed vender altid til en professionel serviceplacering for at reparere den. Alle reparationer kan kun udføres af autoriserede servicepersonale. Den reparation, der blev udført forkert, kan medføre farlige situationer for brugeren.
7. Sæt aldrig produktet på eller tæt på de varme eller varme overflader eller køkkenapparater som den elektriske ovn eller gasbrænderen.
8. Brug aldrig produktet tæt på brændbare stoffer.
9. Brug aldrig denne enhed tæt på vand, f.eks. Under bad, i badekar eller over vask fyldt med vand.
10. Rør ikke apparatet med våde hænder.
11. Batterierne kan lække, hvis de er flade eller ikke bruges i længere tid. For at beskytte enheden og dit helbred skal du udskifte dem regelmæssigt og undgå hudkontakt med lækage batterier.
12. Enheden skal være slukket, hver gang den afsættes.



13. Brug kun originalt tilbehør.
14. Vask ikke kværnen i opvaskemaskinen eller nedsænk den i vand. Lad ikke batterikontakterne blive våde.
15. Udskift alle batterier samtidig. Brug ikke brugte og nye batterier på samme tid.
16. Forlad ikke udladete batterier i batterirummet (3).
17. Brug ikke peberkværnen, hvis krydderummet (4) er tomt.
18. Løsn ikke eller juster justeringsknappen (5) helt.
19. Slib ikke krydderier ud over salt og peber.
20. Hvis du slår salt, skal du efter slipning sørge for, at der ikke er saltrester på stålhuset. Dette kan føre til korrosion.

#### BESKRIVELSE AF ENHEDEN

1. Overkropps dæksel
2. Slibeknap
3. Batterirum
4. Spice kammer
5. Slip finjusteringsknappen

#### BATTERI UDSKIFTNING

1. Drej overkroppen (1) forsigtigt mod uret for at fjerne det.
2. Fjern udladete batterier fra batterirummet (3).
3. Indsæt 4 nye AA batterier i henhold til mærkningene på batterirummet (3).
4. Installer batterirummet (3) på krydderummet (4) og monter dækslet (1).

#### BRUG AF ENHEDEN

Fyldning af pebergranulat i krydderum (4):

1. Fjern overkroppen (1).
2. Træk batterirummet ud (3).
3. Tilsæt granulat til krydderummet.
4. Genmonter batterirummet (3), idet der tages hensyn til placeringen af udsæringen og kontakterne.
5. Installer overkroppen (1).

Grind fineness justering:

- For at opnå grovere korn drejes justeringsknappen (5) på bunden af kværnen mod uret.
- For at opnå finere korn drejes justeringsknappen (5) med uret.

Elektrisk slibning:

Tryk og hold slibeknappen (2), indtil passende krydderi er malet.

#### RENGØRING OG VEDLIGEHOLDELSE

Hvis det er nødvendigt, skal du tørre mølledækslet med fugtig klud.

**IMMERS IKKE GRINDEREN I VAND!**

#### TEKNISK DATA

Strømkilde: 4 AA batterier (LR06 1,5 V)

Af hensyn til miljøet . Venligst overfør papemballage til affaldspapir. Hæld polyethylenposer (PE) i plastbeholderen Slidt enhed skal

returneres til det relevante punkt opbevaring, fordi det er farligt i enheden ingredienser kan udgøre en trussel for miljøet. Den elektriske enhed skal overleveres for at begrænse dets genanvendelse og brug. Hvis i enheden der er batterier, fjern dem og vende tilbage til punktet opbevares separat.



**VŠEOBECNÉ BEZPEČNOSTNÍ PODMÍNKY - DŮLEŽITÉ POKYNY PRO BEZPEČNOST UŽÍVÁNÍ****PROSÍM ČTĚTE POZORNĚ A UCHOVÁVEJTE PRO BUDOUCÍ REFERENCE**

Záruční podmínky se liší, pokud je zařízení používáno pro komerční účely.

1. Před použitím výrobku pečlivě přečtěte a vždy dodržujte následující pokyny. Výrobce neodpovídá za žádné škody způsobené jakýmkoliv zneužitím.
2. Produkt je určen pouze pro vnitřní použití. Nepoužívejte výrobek pro žádný účel, který není kompatibilní s jeho aplikací.
3. Při práci s dětmi buďte opatrní. Nedovolte dětem hrát si s produktem. Nedovolte dětem ani lidem, kteří zařízení nepoznají, aby jej používali bez dozoru.
4. **UPOZORNĚNÍ:** Toto zařízení může používat děti pod 8 let a osoby se sníženými fyzickými, smyslovými nebo duševními schopnostmi nebo osoby bez zkušenosti nebo znalosti tohoto zařízení pouze pod dohledem osoby odpovědné za jejich bezpečnost nebo pokud byli poučeni o bezpečném používání zařízení a jsou si vědomi nebezpečí souvisejících s jeho provozem. Děti by se zařízením neměly hrát. Čištění a údržbu zařízení by neměly provádět děti, pokud nejsou starší 8 let a tyto činnosti jsou prováděny pod dohledem.
5. Nikdy nevkládejte celé zařízení do vody. Nikdy nevystavujte výrobek atmosférickým podmínkám, jako je přímé sluneční světlo nebo déšť apod. Nikdy nepoužívejte výrobek ve vlhkých podmínkách.
6. Nikdy nepoužívejte výrobek, pokud byl jiným způsobem spadl nebo byl poškozen nebo nefunguje správně. Nesnažte se opravit poškozený výrobek sami, protože může vést k úrazu elektrickým proudem. Poškozené zařízení se vždy obrátí na profesionální servisní místo a opraví ho. Všechny opravy mohou provádět pouze autorizovaní servisní pracovníci. Oprava, která byla provedena nesprávně, může způsobit nebezpečné situace pro uživatele.
7. Nikdy nepokládejte výrobek na horké nebo teplé povrchy nebo v blízkosti takových spotřebičů, jako je elektrická trouba nebo plynový hořák.
8. Nikdy nepoužívejte výrobek v blízkosti hořlavin.
9. Nikdy nepoužívejte toto zařízení v blízkosti vody, např. : pod sprchou, v vaně nebo nad umyvadlem naplněným vodou.
10. Nedotýkejte se zařízení vlhkými rukama.
11. Baterie mohou unikat, pokud jsou ploché nebo nebyly delší dobu používány. Chcete-li chránit zařízení a zdraví, pravidelně je vyměňujte a vyvarujte se kontaktu s pokožkou s netěsnými bateriemi.
12. Přístroj by měl být vypnutý při každém odložení.
13. Používejte pouze originální příslušenství.
14. Neumývejte mýdlo v myčce nebo ponořte ji do vody. Nedovolte, aby kontakty baterie byly mokré.
15. Vyměňte všechny baterie současně. Nepoužívejte současně použité a nové baterie.
16. Nenechávejte vybité baterie v prostoru pro baterie (3).
17. Nepoužívejte pepřovou mýdlovku, pokud je prostor pro koření (4) prázdný.
18. Neotvírejte nebo netáhněte uvolňovací knoflík (5).
19. Nestříkejte koření kromě soli a pepře.
20. Pokud brousíte sůl, po broušení se ujistěte, že na ocelový plášť nejsou zbytky soli. To může vést k korozi.

1. Horní kryt těla
2. Tlačítko broušení
3. Prostor pro baterie
4. Oddělení koření
5. Knoflík pro nastavení jemnosti broušení

#### VÝMĚNA BATERIE

1. Otočte horní kryt těla (1) jemně proti směru hodinových ručiček, abyste jej odstranili.
2. Vyjměte vybité baterie z prostoru pro baterie (3).
3. Vložte 4 nových baterií AA podle označení na příhradce pro baterie (3).
4. Vložte prostor pro baterie (3) do prostoru pro koření (4) a nainstalujte kryt těla (1).

#### POUŽÍVÁNÍ ZAŘÍZENÍ

Plnění pepřových granúl do kořenového oddělení (4):

1. Odstraňte horní kryt těla (1).
2. Vyjměte prostor pro baterie (3).
3. Přidejte do oddělení koření granúl.
4. Namontujte zpět příhrádku na baterie (3) a věnujte pozornost umístění výřezu a kontaktů.
5. Nasadte horní kryt těla (1).

Nastavení jemnosti broušení:

- Chcete-li získat hrubší zmo, otočte knoflík (5) na spodní straně brusky proti směru hodinových ručiček.
- pro získání jemnějšího zrna, otočte knoflíkem (5) otáčením ve směru hodinových ručiček.

Elektrické broušení:

Stiskněte a podržte tlačítko pro broušení (2), dokud nezmizí odpovídající množství koření.

#### ČIŠTĚNÍ A ÚDRŽBA

V případě potřeby otevřete kryt brusného stroje vlhkou utěrkou.

**NENĚCHÁVEJTE BRYT NA VODĚ!**

#### TECHNICKÁ DATA

Zdroj napájení: 4 AA (LR06 1,5 V)



Ochrana životního prostředí. Kartón odevzdejte do sběru. Polyetylenové sáčky (PE) vyhazujte do kontejneru na plasty. Vysloužilý přístroj odevzdejte do příslušného sběrného dvoru, protože některé části zařízení mohou představovat pro životní prostředí nebezpečí. Elektrický přístroj odevzdejte tak, aby se omezilo jeho opětovné používání. Pokud jsou v přístroji baterie, vyjměte je a odevzdejte do příslušného sběrného místa zvlášť. Přístroj nevyhazujte do popelnice ani kontejneru na směsný odpad!!

## ΕΛΛΗΝΙΚΑ

### ΓΕΝΙΚΕΣ ΠΡΟΫΠΟΘΕΣΕΙΣ ΑΣΦΑΛΕΙΑΣ - ΣΗΜΑΝΤΙΚΕΣ ΟΔΗΓΙΕΣ ΓΙΑ ΤΗΝ ΑΣΦΑΛΕΙΑ ΧΡΗΣΗΣ

#### ΠΑΡΑΚΑΛΩ ΔΙΑΒΑΣΤΕ ΠΡΟΣΕΚΤΙΚΑ ΚΑΙ ΚΡΑΤΗΣΤΕ ΓΙΑ ΜΕΛΛΟΝΤΙΚΗ ΑΝΑΦΟΡΑ

Οι όροι εγγύησης είναι διαφορετικοί, αν η συσκευή χρησιμοποιείται για εμπορικούς σκοπούς.

1. Πριν χρησιμοποιήσετε το προϊόν, διαβάστε προσεκτικά και ακολουθήστε πάντα τις παρακάτω οδηγίες. Ο κατασκευαστής δεν ευθύνεται για οποιοσδήποτε ζημιάς οφείλεται σε κακή χρήση.

2. Το προϊόν πρέπει να χρησιμοποιείται μόνο σε εσωτερικούς χώρους. Μην χρησιμοποιείτε το προϊόν για σκοπούς που δεν είναι συμβατοί με την εφαρμογή του.

3. Να είστε προσεκτικοί κατά τη χρήση γύρω από τα παιδιά. Μην αφήνετε τα παιδιά να παίζουν με το προϊόν. Μην αφήνετε παιδιά ή άτομα που δεν γνωρίζουν τη συσκευή να το χρησιμοποιούν χωρίς επίβλεψη.

4. ΠΡΟΕΙΔΟΠΟΙΗΣΗ: Αυτή η συσκευή μπορεί να χρησιμοποιηθεί από παιδιά ηλικίας άνω των 8 ετών και άτομα με μειωμένες σωματικές, αισθητηριακές ή διανοητικές ικανότητες ή άτομα χωρίς εμπειρία ή γνώση της συσκευής μόνο υπό την επίβλεψη ενός προσώπου υπεύθυνου για την ασφάλειά τους ή εάν είχαν ενημερωθεί για την ασφαλή χρήση της συσκευής και έχουν επίγνωση των κινδύνων που συνδέονται με τη λειτουργία της. Τα παιδιά δεν πρέπει να παίζουν με τη συσκευή. Ο καθαρισμός και η συντήρηση της συσκευής δεν πρέπει να πραγματοποιούνται από παιδιά, εκτός αν είναι άνω των 8 ετών και οι δραστηριότητες αυτές πραγματοποιούνται υπό επίβλεψη.

5. Μη βάζετε ποτέ ολόκληρη τη συσκευή στο νερό. Ποτέ μην εκθέτετε το προϊόν στις ατμοσφαιρικές συνθήκες όπως το άμεσο ηλιακό φως ή τη βροχή κλπ. Ποτέ μην χρησιμοποιείτε το προϊόν σε υγρές συνθήκες.
6. Ποτέ μην χρησιμοποιείτε το προϊόν εάν πέσει ή καταστραφεί με οποιονδήποτε άλλο τρόπο ή εάν δεν λειτουργεί σωστά. Μην επιχειρήσετε να επισκευάσετε μόνοι σας το προϊόν που έχει υποστεί βλάβη, επειδή μπορεί να προκαλέσει ηλεκτροπληξία. Η κατεστραμμένη συσκευή στρέφεται πάντα σε μια επαγγελματική θέση σέρβις για να την επισκευάσει. Όλες οι επισκευές μπορούν να γίνουν μόνο από εξουσιοδοτημένους τεχνικούς. Η επισκευή που έγινε εσφαλμένα μπορεί να προκαλέσει επικίνδυνες καταστάσεις για τον χρήστη.
7. Ποτέ μην τοποθετείτε το προϊόν πάνω ή κοντά στις ζεστές ή θερμές επιφάνειες ή στις συσκευές κουζίνας όπως ο ηλεκτρικός φούρνος ή ο καυστήρας αερίου.
8. Ποτέ μην χρησιμοποιείτε το προϊόν κοντά σε καύσιμα.
9. Μην χρησιμοποιείτε ποτέ τη συσκευή κοντά στο νερό, π.χ. κάτω από τον ντους, στην μπανιέρα ή πάνω από τον νεροχύτη γεμάτο με νερό.
10. Μην αγγίζετε τη συσκευή με βρεγμένα χέρια.
11. Οι μπαταρίες ενδέχεται να διαρρεύσουν εάν είναι επίπεδες ή δεν έχουν χρησιμοποιηθεί για μεγάλο χρονικό διάστημα. Για να προστατέψετε τη συσκευή και την υγεία σας, αντικαταστήστε τα τακτικά και αποφύγετε την επαφή με το δέρμα με διαρροές μπαταριών.
12. Η συσκευή θα πρέπει να απενεργοποιείται κάθε φορά που έχει τεθεί στην άκρη.
13. Χρησιμοποιείτε μόνο αυθεντικά εξαρτήματα.
14. Μην πλένετε τον μύλο στο πλυντήριο πιάτων ή βυθίζετε στο νερό. Μην αφήνετε τις επαφές της μπαταρίας να βρέξουν.
15. Αντικαταστήστε όλες τις μπαταρίες ταυτόχρονα. Μην χρησιμοποιείτε ταυτόχρονα χρησιμοποιημένες και νέες μπαταρίες.
16. Μην αφήνετε τις αποφορτισμένες μπαταρίες στη θήκη μπαταριών (3).
17. Μην χρησιμοποιείτε τον μύλο πιπέρι, εάν ο χώρος μπαχαρικών (4) είναι άδειος.
18. Μην χαλαρώνετε ή σφίγγετε πλήρως το κουμπί ρύθμισης (5).
19. Μη αλέθετε μπαχαρικά εκτός από το αλάτι και το πιπέρι.
20. Αν αλέσετε το αλάτι, μετά το άλεσμα βεβαιωθείτε ότι δεν υπάρχουν υπόλοιπα αλατιού στο περιβλήμα του χάλυβα. Αυτό μπορεί να οδηγήσει σε διάβρωση.

#### ΠΕΡΙΓΡΑΦΗ ΤΗΣ ΣΥΣΚΕΥΗΣ

1. Ανώτερο κάλυμμα σώματος
2. Κουμπί λείανσης
3. Θήκη μπαταριών
4. Διαμέρισμα μπαχαρικών
5. Πλήκτρο ρύθμισης λεπτότητας

#### ΑΝΤΙΚΑΤΑΣΤΑΣΗ ΜΠΑΤΑΡΙΑΣ

1. Γυρίστε απαλά προς τα αριστερά το αριστερό κάλυμμα του σώματος (1) για να το αφαιρέσετε.
2. Αφαιρέστε τις αποφορτισμένες μπαταρίες από τη θήκη μπαταριών (3).
3. Εισαγάγετε 4 νέες μπαταρίες AA σύμφωνα με τα σημάδια στη θήκη μπαταριών (3).
4. Τοποθετήστε τη θήκη μπαταριών (3) στο διαμέρισμα μπαχαρικών (4) και τοποθετήστε το κάλυμμα σώματος (1).

#### ΧΡΗΣΗ ΤΗΣ ΣΥΣΚΕΥΗΣ

Συμπλήρωση κοκκίων πιπεριού σε διαμέρισμα μπαχαρικών (4):

1. Αφαιρέστε το επάνω κάλυμμα του σώματος (1).
2. Τραβήξτε προς τα έξω τη θήκη μπαταριών (3).
3. Προσθέστε κόκκους στο διαμέρισμα μπαχαρικών.
4. Επανατοποθετήστε τη θήκη μπαταριών (3), προσέχοντας τη θέση της αποκοπής και τις επαφές.
5. Τοποθετήστε το επάνω κάλυμμα του σώματος (1).

Ρύθμιση λεπτότητας τριβής:

- για να λάβετε πιο χονδρόκοκκο, γυρίστε το κουμπί ρύθμισης (5) στο κάτω μέρος του μύλου προς την αντίθετη φορά των δεικτών του ρολογιού.

- για τη λήψη λεπτότερων κόκκων, περιστρέψτε το κουμπί ρύθμισης (5) δεξιόστροφα.

Ηλεκτρική λείανση:

Πιέστε και κρατήστε πατημένο το πλήκτρο λείανσης (2) μέχρι να γειωθεί η κατάλληλη ποσότητα μπαχαρικών.

ΚΑΘΑΡΙΣΜΟΣ ΚΑΙ ΣΥΝΤΗΡΗΣΗ

Εάν χρειάζεται, σκουπίστε το κάλυμμα του μηχανήματος με ένα υγρό πανί.

ΜΗΝ ΕΜΠΕΙΡΙΖΕΤΕ ΤΟΝ ΑΛΥΣΙΔΑ ΣΤΟ ΝΕΡΟ!

ΤΕΧΝΙΚΑ ΔΕΔΟΜΕΝΑ

Πηγή τροφοδοσίας: 4 AA(LR06 1,5 V)



φροντίζουμε το φυσικό περιβάλλον. Παρακαλούμε να πετάτε τις συσκευασίες από χαρτόνι στον κάδο ανακύκλωσης απορριμμάτων χαρτιού. Τις σακούλες από πολυαιθυλένιο (PE), απορρίψτε τις στον κάδο ανακύκλωσης πλαστικών. Η φθαρμένη συσκευή πρέπει να απορρίπτεται στο κατάλληλο σημείο, εξαιτίας των επικινδύνων στοιχείων που περιέχει και τα οποία μπορεί να αποτελέσουν απειλή για το περιβάλλον. Η ηλεκτρική συσκευή πρέπει να απορρίπτεται με τέτοιο τρόπο ώστε να περιοριστεί η επαναχρησιμοποίηση της. Εάν στη συσκευή βρίσκονται μπαταρίες, αυτές πρέπει να αφαιρεθούν και να πεταχτούν σε ξεχωριστό κάδο.

## (SK) SLOVENSKÝ

### VŠEOBECNÉ BEZPEČNOSTNÉ PODMIENKY - DÔLEŽITÉ POKYNY PRE BEZPEČNOSŤ POUŽITIA

### PREČÍTAJTE POZORNE A UCHOVÁVAJTE PRE BUDÚCE REFERENCIE

Podmienky záruky sú odlišné, ak sa zariadenie používa na komerčné účely.

1. Pred použitím produktu pozorne prečítajte a dodržujte nasledujúce pokyny. Výrobca nezodpovedá za žiadne škody spôsobené zneužitím.

2. Produkt sa používa len v interiéri. Nepoužívajte výrobok na žiadny účel, ktorý nie je kompatibilný s jeho aplikáciou.

3. Pri používaní okolo detí buďte opatrní. Nedovoľte deťom hrať s produktom. Nedovoľte deťom alebo ľuďom, ktorí zariadenie nepoznajú, aby ich používali bez dozoru.

4. UPOZORNENIE: Toto zariadenie môže používať deti staršie ako 8 rokov a osoby so zníženými fyzickými, zmyslovými alebo duševnými schopnosťami alebo osoby bez skúseností alebo znalostí prístroja iba pod dohľadom osoby zodpovednej za ich bezpečnosť, alebo ak boli poučení o bezpečnom používaní zariadenia a vedomí sa nebezpečenstva spojeného s jeho prevádzkou. Deti by sa nemali hrať so zariadením. Čistenie a údržbu zariadenia by nemali vykonávať deti, pokiaľ nie sú staršie ako 8 rokov a tieto činnosti sa vykonávajú pod dohľadom.

5. Nikdy nekladajte celé zariadenie do vody. Nikdy nevystavujte výrobok atmosférickým podmienkam, ako je priame slnečné žiarenie alebo dážď atď. Nikdy nepoužívajte výrobok vo vlhkých podmienkach.

6. Nikdy nepoužívajte výrobok, ak bol spadnutý alebo inak poškodený alebo ak nefunguje správne. Nepokúšajte sa opraviť poškodený produkt sami, pretože to môže viesť k úrazu elektrickým prúdom. Poškodené zariadenie sa vždy obráti na profesionálne miesto s cieľom opraviť ho. Všetky opravy môžu vykonávať len autorizovaní servisní pracovníci. Oprava, ktorá bola vykonaná nesprávne, môže spôsobiť používateľovi nebezpečnú situáciu.

7. Nikdy neumiestňujte výrobok na horúce alebo teplé povrchy alebo do blízkosti spotrebičov, ako je elektrická rúra alebo plynový horák.

8. Nikdy nepoužívajte výrobok v blízkosti horľavín.

9. Nikdy nepoužívajte toto zariadenie blízko vody, napr. : pod sprchou, vo vani alebo nad umývadlom naplnenou vodou.

10. Nedotýkajte sa prístroja mokkými rukami.

11. Batérie môžu unikať, ak sú ploché alebo neboli dlhší čas používané. Ak chcete chrániť zariadenie a vaše zdravie, pravidelne ich vymeňte a vyhýbajte sa kontaktu s pokožkou unikaním batérií.

12. Zariadenie by sa malo vypnúť vždy, keď je odložené.

13. Používajte iba originálne príslušenstvo.

14. Neumývajte mlynček v umývačke riadu ani neponárajte do vody. Nedovoľte, aby kontakty batérie boli mokré.

15. Vymeňte všetky batérie súčasne. Nepoužívajte súčasne použité a nové batérie.
16. Nenechávajte vybité batérie v priestore pre batérie (3).
17. Nepoužívajte mlynček na korenie, ak je prázdny priestor na korenie (4).
18. Nevypúšťajte ani nedotýkajte nastavovací gombík (5) úplne.
19. Nečistite iné korenie než soľ a korenie.
20. Ak brúsite soľ, po brúsení sa uistite, že na oceľovom plášti nie sú zvyšky soľ. Môže to viesť k korózii.

#### OPIS ZARIADENIA

1. Horný kryt tela
2. Tlačidlo brúsenia
3. Priestor batérie
4. Koreňové oddelenie
5. Gombík nastavenia jemnosti brúsenia

#### Výmena batérie

1. Odstráňte horný kryt tela (1) jemne proti smeru hodinových ručičiek.
2. Vybité batérie vyberte z priestoru pre batérie (3).
3. Vložte 4 nových batérií typu AA podľa značiek na priestore pre batérie (3).
4. Vložte priestor pre batérie (3) do priestoru na korenie (4) a nainštalujte kryt karosérie (1).

#### POUŽÍVANIE ZARIADENIA

Plnenie granúl papriky do koreňového oddelenia (4):

1. Odstráňte horný kryt tela (1).
2. Vytiahnite priestor pre batérie (3).
3. Pridajte granuly do priestoru korenia.
4. Nainštalujte priestor pre batérie (3), pričom dbajte na umiestnenie výrezu a kontakty.
5. Nainštalujte horný kryt tela (1).

#### Nastavenie jemnosti brúsenia:

- aby ste získali hrubšie zrnó, otočte nastavovací gombík (5) na dne brúska proti smeru hodinových ručičiek.
- aby ste získali jemnejšie zrnó, otočte nastavovací gombík (5) v smere hodinových ručičiek.

#### Elektrické brúsenie:

Stlačte a podržte tlačidlo na brúsenie (2), kým sa nezasadí príslušné množstvo korenia.

#### ČISTENIE A ÚDRŽBA

Ak je to potrebné, utrite kryt brúsok vlhkou handričkou.

**NENECHÁVAJTE BRUSKO DO VODY!**

#### TECHNICKÉ DÁTA

Zdroj napájania: 4 AA (LR06 1,5 V)



Skrbimo za okolje. Kartonska embalaža, prosim darovati na odpadni papir. Polietilenske vreče (PE) mečite v posoda za plastiko. Dotrajane naprave je treba vrniti na ustrezno zbirno mesto, ker vsebovane v napravo nevarne elemente lahko predstavljajo nevarnost za okolje. Električna naprava je treba vrniti kakor, da se omeji njegovo ponovno uporabo in izkoriščenost. Če naprava vsebuje baterio, je treba odstraniti in ločeno dati nazaj na mesta skladiščenja.

## македонски

### ОПШТИ БЕЗБЕДНОСНИ УСЛОВИ - ВАЖНО ИНСТРУКЦИИ ЗА БЕЗБЕДНОСТ НА КОРИСТЕЊЕ

#### ВЕ МОЛИМЕ ПРОЧИТАЈТЕ И ВНИМАЈТЕ ГИ ИДНИТЕ РЕФЕРЕНЦА

Условите за гаранција се различни, доколку уредот се користи за комерцијални цели.

1. Пред употреба на производот ве молиме внимателно прочитајте и секогаш следете ги следните упатства. Производителот не е одговорен за било каква штета поради каква било злоупотреба.
2. Производот се користи само во затворени простории. Не користете го производот за било каква намена која не е компатибилна со неговата апликација.
3. Ве молиме да бидете внимателни кога користите околу деца. Не дозволувајте децата да си играат со производот. Не дозволувајте деца или луѓе кои не го знаат уредот да го користат без надзор.
4. **ПРЕДУПРЕДУВАЊЕ:** Овој уред може да го користат деца постари од 8 години и лица со намалени физички, сензорни или ментални способности или лица без

искуство или познавање на уредот, само под надзор на лице одговорно за нивната безбедност, или ако се поучени за безбедно користење на уредот и се свесни за опасностите поврзани со неговото работење. Децата не треба да играат со уредот. Чистењето и одржувањето на уредот не треба да го вршат деца, освен ако не се постари од 8 години и овие активности се вршат под надзор.

5. Никогаш не ставајте целиот уред во вода. Никогаш не го изложувајте производот на атмосферски услови како директна сончева светлина или дожд, итн. Никогаш не го користете производот во влажни услови.

6. Никогаш не користете го производот ако е паднат или оштетен на кој било друг начин или ако не работи правилно. Не обидувајте се сами да го поправите дефектниот производ, бидејќи може да доведе до електричен шок. Оштетениот уред секогаш се свртува кон локација на професионална услуга за да ја поправи. Сите поправки може да се извршат само од овластени службени лица. Поправката што е направена погрешно може да предизвика опасни ситуации за корисникот.

7. Никогаш не ставајте го производот на или блиску до топли или топли површини или во кујнските апарати како што е електричната печка или гасниот режач.

8. Никогаш не користете го производот близу до запаливи материји.

9. Никогаш не користете го уредот близу до вода, на пример: под туш, во када или над мијалник полн со вода.

10. Не допирајте го уредот со мокри раце.

11. Батериите можат да истекуваат ако се рамен или не се користат подолг временски период. За да го заштитите уредот и вашето здравје, редовно ги замените и избегнувајте контакт со кожата со батериите што истекуваат.

12. Уредот треба да се исклучи секој пат кога се става настрана.

13. Користете само оригинални додатоци.

14. Немојте да ја измиете мелерот во машина за миење садови или да потопите во вода. Не дозволувајте контактите на батеријата да се мокри.

15. Заменете ги сите батерии во исто време. Не користете користени и нови батерии во исто време.

16. Не оставајте испразнети батерии во батерискиот простор (3).

17. Не користете мелница за бибер, ако заливот (4) е празен.

18. Не го олабавувајте или затегнувајте го копчето за регулација (5) целосно.

19. Не мелејте ги зачините освен солта и бибер.

20. Ако мелете сол, по мелење бидете сигурни дека нема остатоци од сол на челичната обвивка. Ова може да доведе до корозија.

#### ОПИС НА УРЕДОТ

1. Горниот покрив на телото
2. Копче за мелење
3. Батериски простор
4. Оддел за зачини
5. Копче за прилагодување на финост

#### ЗАМЕНА НА БАТЕРИЈАТА

1. Свртете го поклопецот на горниот дел (1) нежно спротивно од стрелките на часовникот за да го извадите.
2. Извадете ги испуштените батерии од батерискиот простор (3).
3. Вметнете 4 нови AA батерии според ознаките на батерискиот простор (3).
4. Вметнете го одделот за батерии (3) на задниот дел (4) и инсталирајте го капакот на каросеријата (1).

#### КОРИСТЕЊЕ НА УРЕДОТ

Полнење на пиперките во зачини (4):

1. Отстранете го капакот на горниот дел (1).
2. Извлечете ја батеријата (3).
3. Додајте гранули во задниот дел.
4. Вратете ја батериската кутија (3), обрнувајќи внимание на локацијата на иглата и контактите.
5. Вметнете го капакот на горниот дел (1).

Местење на финост на мелење:

- за да добиете покрупно жито, вртете го копчето за прилагодување (5) на дното на мелерот спротивно од стрелките на часовникот.

- за да добиете пофину зрна, заврнете го копчето за прилагодување (5) во насока на стрелките на часовникот.  
Електрично мелење:  
Притиснете и задржете го копчето за мелење (2) додека не се зачочи соодветно количество зачин.

#### ЧИСТЕЊЕ И ОДРЖУВАЊЕ

Ако е потребно, избришете го капакот на мелење со влажна крпа.  
**НЕ ОТВОРУВАЈ МОРЕ ВО ВОДА!**

#### ТЕХНИЧКИ ПОДАТОЦИ

Извор на енергија: 4 AA (LR06 1,5 V)



Се грижаме за природната средина. Картонските паковки молиме да се наменат за рециклирање. Полиетиленовите кеси (PE) да се фрлат во контејнер за пластика. Искористениот уред треба да се предаде во соодветниот складирачки пункт, бидејќи небезбедните состојки кои се наоѓаат во уредот можат да бидат загрозување за средината. Електричниот уред треба да се предаде на начин кој ќе оневозможи негова повторна употреба и искористување. Доколку во уредот има батерии, треба да се извадат и посебно да се предадат во складирачкиот пункт.

## УКРАЌНСЬКА

**ЗАГАЛНИ УМОВИ БЕЗПЕКИ - ВАЖЛИВИ ИНСТРУКЦИИ З БЕЗПЕКИ ВИКОРИСТАННЯ**  
Будь ласка, уважно прочитайте та зберігайте інформацію про майбутнє  
Гарантійні умови відрізняються, якщо пристрій використовується для комерційного використання.

1. Перед використанням продукту уважно прочитайте та завжди дотримуйтесь наступних інструкцій. Виробник не несе відповідальності за будь-які збитки, пов'язані з будь-яким неправильним використанням.
2. Продукт може використовуватися тільки в приміщенні. Не використовуйте виріб будь-якою метою, яка не сумісна з її застосуванням.
3. Будьте обережні, коли використовуєте дітей. Не дозволяйте дітям грати з продуктом. Не дозволяйте дітям або людям, які не знають пристрій, користуватися ним без нагляду.
4. **ПОПЕРЕДЖЕННЯ.** Цей пристрій може використовуватися дітьми старше 8 років та особами з обмеженими фізичними, чуттєвими або розумовими можливостями або людьми, які не мають досвіду або знань про пристрій, лише під наглядом особи, яка відповідає за їхню безпеку, або якщо вони отримали інструкції щодо безпечного використання пристрою та знають про небезпеку, пов'язану з її роботою. Діти не повинні грати з пристроєм. Очищення та обслуговування пристрою не повинні здійснюватися дітьми, якщо вони не старше 8 років, і ці заходи здійснюються під наглядом.
5. Ніколи не кладіть весь пристрій у воду. Ніколи не піддавайте виріб атмосферним умовам, таким як прямий сонячний світло чи дощ тощо. Ніколи не використовуйте виріб у вологих умовах.
6. Ніколи не використовуйте виріб, якщо воно було скинуто або пошкоджено будь-яким іншим способом, або якщо він не працює належним чином. Не намагайтеся самостійно відремонтувати дефектний продукт, оскільки це може призвести до ураження електричним струмом. Пошкоджений пристрій завжди звертається до професійного місця служби, щоб відновити його. Всі ремонтні роботи можуть виконувати лише авторизовані фахівці з обслуговування. Неправильний ремонт може призвести до небезпечних ситуацій для користувача.
7. Ніколи не кладіть виріб на гарячі або теплі поверхні або на кухонні прилади, такі як електрична духовка або газовий палъник.
8. Ніколи не використовуйте виріб поблизу горючих речовин.
9. Ніколи не використовуйте цей пристрій поблизу води, наприклад: під душем, у ванній або над раковиною, заповненою водою.
10. Не торкайтесь пристрою мокрими руками.
11. Батареї можуть витікати, якщо вони плоскі або не використовувались протягом



тривалого періоду часу. Щоб захистити пристрій та своє здоров'я, регулярно його замінюйте та уникайте контакту з витоку батарей.

12. Пристрій повинен бути вимкнений щоразу, коли його відкладають.

13. Використовуйте лише оригінальні аксесуари.

14. Не мийте м'ясорубку в посудомийній машині або занурюйте у воду. Не дозволяйте мокрому контакті батареї.

15. Замініть всі батареї одночасно. Не використовуйте використані та нові батареї одночасно.

16. Не залишайте розряджені батарейки у відсіку для батарей (3).

17. Не використовуйте перцю, якщо відділення для спецій (4) порожнє.

18. Не згинайте і не затягуйте регулятор (5) повністю.

19. Не наріжте спеціями, крім солі та перцю.

20. Якщо ви подрібнюєте сіль, після подрібнення переконайтеся, що на сталевому корпусі немає залишків солі. Це може призвести до корозії.

#### ОПИС ПРИСТРІЙ

1. Верхня кришка тіла
2. Шліфувальна кнопка
3. Батарейний відсік
4. Спеційне відділення
5. Ручка регулювання прозорості

#### ЗАПОВНЕННЯ БАТАРЕЇ

1. Оберніть кришку верхньої частини корпусу (1) обережно проти годинникової стрілки, щоб зняти її.
2. Вийміть розряджені батарейки з відсіку для батарей (3).
3. Вставте 4 нових акумуляторів типу AA відповідно до розмірів батарейного відсіку (3).
4. Встановіть відсік для батарей (3) у відділення для спецій (4) та встановіть кришку корпусу (1).

#### ВИКОРИСТАННЯ ПРИСТРОЮ

Заправка гранул перцю в камеру для прянощів (4):

1. Зніміть верхню кришку корпусу (1).
2. Витягніть відсік для батарей (3).
3. Додайте гранули в камеру для прянощів.
4. Перевстановіть батарейний відсік (3), звернувши увагу на розташування виробу та контактів.
5. Встановіть верхню кришку корпусу (1).

Налаштування пружності:

- щоб отримати більш зерно, поверніть ручку регулювання (5) на дно шліфувальної машини проти годинникової стрілки.
- щоб одержати тонше зерно, поверніть ручку регулювання (5) за годинниковою стрілкою.

Електричне шліфування:

Натисніть та утримуйте кнопку подрібнення (2), поки відповідна кількість спецій не буде заземлена.

#### ОЧИЩЕННЯ ТА ОБСЛУГОВУВАННЯ

Якщо необхідно, протріть кришку машини вологою ганчіркою.

**НЕ ЗБІЛЬШУЙТЕ ГРИНДЕР В ВОДІ!**

#### ТЕХНІЧНІ ДАНІ

Джерело живлення: 4 AA (LR06 1,5 V)



У інтересах навколишнього середовища.

Будь ласка, віддайте картонну упаковку в місце збору мукулатури. Поліетиленові мішки (PE) викинути в смітник для пластику. Відпрацьований пристрій повинен бути відправлений у відповідну точку зберігання, тому що в пристрої є небезпечні інгредієнти, які можуть становити загрозу навколишньому середовищу. Електричний пристрій потрібно повернути так, щоб обмежити його повторне використання. Якщо у пристрої є батарейки, то потрібно їх витягнути і віддати до відповідного пункту.

## ОПШТИ УСЛОВИ БЕЗБЕДНОСТИ - ВАЖНА УПУТСТВА ЗА БЕЗБЕДНОСТ УПОРАБЕ ПРОЧИТАЈТЕ ПАЖЉИВО И ЗАЈЕДИТИ БУДУЋУ РЕФЕРЕНЦИЈУ

Услови гаранције су различити, ако се уређај користи у комерцијалне сврхе.

1. Пре употребе производа, пажљиво прочитајте и увек одговарајте следећим упутствима. Произвођач не одговара за било какву штету због било какве злоупотребе.
2. Производ се користи само у затвореном простору. Немојте користити производ у било коју сврху која није компатибилна са његовом апликацијом.
3. Молимо вас да будете опрезни када користите децу. Не дозволите дјеци да се играју с производом. Немојте дозволити деци или људима који не знају уређај да га користе без надзора.
4. **УПОЗОРЕЊЕ:** Овај уређај може користити дјеца старијих од 8 година и особе са смањеним физичким, сензорним или менталним способностима или особама без искуства или знања о уређају, само под надзором особе одговорне за њихову сигурност или ако су упознати са безбедном употребом уређаја и да су свесни опасности повезаних са његовим деловањем. Деца не би требало да се играју са уређајем. Чишћење и одржавање уређаја не смеју да раде деца, осим ако нису старији од 8 година и ове активности се одвијају под надзором.
5. Никада не стављајте комплетан уређај у воду. Никада не излажите производ атмосферским условима као што су директно сунчево светло или киша итд. Никада не користите производ у влажним условима.
6. Никада не користите производ ако је пао или оштећен на било који други начин или ако не ради исправно. Не покушавајте сами поправити производ, јер може довести до струјног удара. Оштећени уређај увек се окреће на локацију професионалне службе како би је поправила. Све поправке могу обављати само овлашћени стручњаци. Поправка која је направљена неправилно може изазвати опасне ситуације за корисника.
7. Никада не постављајте производ на или на врућу или топлу површину или на кухињске уређаје као што су електрична пећница или плински горионик.
8. Никада немојте користити производ близу врелог материјала.
9. Никада не користите овај уређај близу воде, нпр. : под тушем, у кади или изнад судопера напуњеном водом.
10. Немојте додиривати уређај мокрым рукама.
11. Батерије могу пропуштати уколико су равне или се не користе дужи временски период. Да бисте заштитили уређај и ваше здравље, редовно их замените и избегавајте контакт са кожом са батеријама које истичу.
12. Уређај треба искључити сваки пут када га оставите на страну.
13. Користите само оригиналне додатке.
14. Немојте брисати брусилуцу у машини за прање судова или потопити у воду. Немојте дозволити да контакти батерије буду влажни.
15. Истовремено замените све батерије. Немојте користити истовремено коришћене и нове батерије.
16. Не остављајте испражњене батерије у одељку за батерије (3).
17. Немојте користити брусилуцу за бибер, ако је одељак за зачин (4) празан.
18. Не ослобађајте или затегните ручицу за подешавање (5) у потпуности.
19. Не млевите зачине осим соли и бибера.
20. Ако млевите соли, након млевења уверите се да нема остатака соли на челичном кућишту. Ово може довести до корозије.

### ОПИС УРЕЂАЈА

1. Поклопац горњег дела тела
2. Дугме за брушење
3. Одељак за батерије

4. Одељак за зачин
5. Дугме за подешавање финоће зрна

#### ЗАМЈЕНА БАТЕРИЈЕ

1. Окрените горњи део кућишта (1) лагано у смеру супротном од казаљке на сату да бисте је уклонили.
2. Извадите испразњене батерије из одељка за батерију (3).
3. Убаците 4 нових ААА батерија у складу са ознакама на одељку за батерију (3).
4. Поставите одељак за батерију (3) на одељак за зачин (4) и монтирајте поклопац (1).

#### КОРИШЋЕЊЕ УРЕЂАЈА

Пуњење гранулата паприке у простор за зачин (4):

1. Уклоните поклопац горњег поклопца (1).
2. Извучите одељак за батерију (3).
3. Додајте грануле у одељак за зачине.
4. Вратите батеријски одељак (3), обратите пажњу на локацију изреза и контакте.
5. Инсталирајте поклопац горњег поклопца (1).

Подешавање финоће зрна:

- да бисте добили грубље зрно, окрените дугме за подешавање (5) на дну млинчице у смеру супротном од казаљке на сату.
- да бисте добили фино зрно, окрените дугме за подешавање (5) у смеру казаљке на сату.

Електрично брушење:

Притисните и држите тастер за брушење (2) све док се не маже одговарајућа количина зачина.

#### ЧИШЋЕЊЕ И ОДРЖАВАЊЕ

Ако је потребно, обришите поклопац бруснице влажном крпом.

**НЕ ПОКРИВИТЕ МАСИНУ У ВОДУ!**

#### ТЕХНИЧКИ ПОДАЦИ

Извор напајања: 4 АА (ЛР06 1.5 В)



За заштиту животне средине: молимо вас да одвојите картонске кутије и пластичне кесе и одложите их у одговарајуће канте за смеће. Коришћени уређај треба да буде испоручен на наменске сакупљане тачке због оштрих компоненти, што може утицати на животну средину. Немојте одлагати овај уређај у заједничку корпу за отпатке.

## SVENSKA

### ALLMÄNNAN SÄKERHETSVILLKOR - VIKTIGA ANVÄNDNINGAR FÖR ANVÄNDNINGSAKERHET

Var vänlig och läs noggrant och behåll den för framtida referens

Garantivillkoren är olika, om enheten används för kommersiellt ändamål.

1. Innan du använder produkten läs noggrant och följ alltid följande instruktioner. Tillverkaren ansvarar inte för skador på grund av felaktig användning.
2. Produkten får endast användas inomhus. Använd inte produkten för något ändamål som inte är kompatibelt med dess tillämpning.
3. Var försiktig när du använder barn runt. Låt inte barnen leka med produkten. Låt inte barn eller personer som inte känner till enheten använda den utan tillsyn.
4. **VARNING:** Den här enheten kan användas av barn över 8 år och personer med nedsatt fysisk, sensorisk eller mental förmåga, eller personer utan erfarenhet eller kunskap om enheten, endast under överinseende av en person som ansvarar för deras säkerhet, eller om de fick instruktioner om säker användning av enheten och är medvetna om de faror som är förknippade med dess funktion. Barn ska inte leka med enheten. Rengöring och underhåll av apparaten ska inte utföras av barn, såvida de inte är över 8 år och dessa aktiviteter utförs under tillsyn.
5. Lägg aldrig hela enheten i vattnet. Utsätt aldrig produkten för atmosfäriska förhållanden som direkt solljus eller regn etc. Använd aldrig produkten under fuktiga förhållanden.
6. Använd aldrig produkten om den tappades eller skadades på något annat sätt eller om det inte fungerar ordentligt. Försök inte reparera den defekta produkten själv eftersom det kan leda till elektrisk stöt. Skadad enhet ska alltid vända sig till en professionell serviceplats för att reparera den. Alla reparationer kan endast utföras av auktoriserade servicepersonal. Den reparation som gjordes felaktigt kan orsaka farliga situationer för användaren.
7. Placera aldrig produkten på eller nära de varma eller varma ytorna eller köksutrustning som den elektriska ugnen eller gasbrännaren.

8. Använd aldrig produkten nära brännbara ämnen.
9. Använd aldrig apparaten nära vatten, t ex: Under duschen, i badkar eller över disken fylld med.. vatten.
10. Rör inte enheten med våta händer.
11. Batterierna kan läcka om de är plana eller inte används under en längre tid. För att skydda enheten och din hälsa, byt dem regelbundet och undvik hudkontakt med läckande batterier.
12. Enheten ska stängas av varje gång den läggs åt sidan.
13. Använd endast original tillbehör.
14. Tvätta inte kvarnen i diskmaskin eller nedsänk i vatten. Låt inte batterikontakterna blötas.
15. Byt alla batterier samtidigt. Använd inte använda och nya batterier samtidigt.
16. Lämna inte urladdade batterier i batterifacket (3).
17. Använd inte pepparkvarnen om kryddkammaren (4) är tom.
18. Lossa inte eller dra åt justerskruven (5) helt.
19. Slip inte kryddor annat än salt och peppar.
20. Om du slipar salt, efter slipning, se till att det inte finns några saltrester på stålhöljet. Detta kan leda till korrosion.

#### BESKRIVNING AV ENHETEN

1. Överkroppsöverdrag
2. Slipknapp
3. Batterifack
4. Spice-fack
5. Slå in finjusteringsskruven

#### BATTERI BYTE

1. Vrid på överkroppen (1) försiktigt moturs för att ta bort den.
2. Ta bort urladdade batterier från batterifacket (3).
3. Sätt i 4 nya AA-batterier enligt märkning på batterifacket (3).
4. Montera batterifacket (3) på kryddkammaren (4) och montera kåpan (1).

#### ANVÄNDNING AV ENHETEN

Fyllning av peppargranuler i kryddkammare (4):

1. Ta bort överkroppen (1).
2. Dra ut batterifacket (3).
3. Lägg granulat i kryddkammaren.
4. Sätt tillbaka batterifacket (3), var uppmärksam på platsen för uttaget och kontakterna.
5. Montera överkroppen (1).

Grind finness adjustment:

- För att få grovare korn, rotera inställningsknappen (5) på botten av kvarnen moturs.
- För att få finare korn rotera inställningsknappen (5) medurs.

Elslipning:

Tryck och håll kvar slipknappen (2) tills lämplig mängd krydda är markerad.

#### STÄDNING OCH UNDERHÅLL

Om det behövs torka du grindlocket med fuktig trasa.

**INTE IMMERSER GRINDEREN I VATTEN!**

#### TEKNISK DATA

Strömkälla: 4 AA-batterier (LR06 1,5 V)



Vi sköter om miljön. Överlämna förpackningar i kartong till pappersavfall. Polyetylensäckar (PE) slängs i avfallsbehållare för plast. Man

bör lämna en gammal apparat till en riktig återvinningscentral, eftersom farliga komponenter i apparaten kan orsaka fara till miljön. En

elektrisk apparat bör lämnas för att minska förnyad användning av denna. Om apparaten innehåller batterier, bör man ta bort dem och

lämna dem separat till återvinningscentraler.

## KARTA GWARANCYJNA

WARUNKI GWARANCJI obowiązują na terenie Rzeczypospolitej Polskiej

Adler Sp. z o.o. ul. Ordona 2a 01-237 Warszawa zapewnia Użytkownika o dobrej jakości sprzętu, na który wydana jest niniejsza karta gwarancyjna i udziela 24 miesięcznej gwarancji, która liczy się od daty zakupu sprzętu. Usługi gwarancyjne świadczone są po okazaniu prawidłowo wypełnionej karty gwarancyjnej. Wady lub uszkodzenia sprzętu ujawnione w okresie gwarancji usuwane będą bezpłatnie przez Serwis Centralny. W przypadku zakupu sprzętu przez przedsiębiorcę (faktura VAT) okres gwarancji wynosi 12 miesięcy. Powyższy zapis nie dotyczy jednoosobowych działalności gospodarczych, o ile rodzaj zakupionego sprzętu, nie jest związany z profilem prowadzonej działalności gospodarczej – weryfikacja w CEIDG.

W przypadku wymiany rzeczy na nową, albo po dokonaniu istotnej naprawy, okres gwarancji biegnie na nowo od chwili dostarczenia klientowi rzeczy wolnej od wad, lub zwrócenia rzeczy naprawionej. Jeżeli gwarant wymienił część rzeczy, przepis powyższy stosuje się odpowiednio do części wymienionej. Gwarant zobowiązuje się pokryć koszty dostarczenia rzeczy do serwisu na adres wskazany w karcie gwarancyjnej. Jednakże uprawniony z gwarancji powinien zachować rozsądek, wybierając środek transportu. Uprawnionemu z gwarancji nie przysługuje od gwaranta zwrot kosztów dostarczenia towaru – rzeczy do naprawy gwarancyjnej, przekraczający ekonomicznie uzasadnione koszty przewozu.

**UWAGA:** Sprzęt przeznaczony jest wyłącznie do użytku domowego. Naprawami gwarancyjnymi nie są objęte czynności związane z odkamienianiem, konserwacją, czyszczeniem urządzenia oraz części i akcesoria ulegające zużyciu przy normalnym użytkowaniu. Gwarancja nie obejmuje mechanicznych uszkodzeń sprzętu oraz wad i uszkodzeń wynikłych wskutek:

- niewłaściwego lub niezgodnego z instrukcją użytkowania, przechowywania i konserwacji;
- ingerencji nieautoryzowanego serwisu, samowolnych napraw, przeróbek i zmian konstrukcyjnych;
- użycia niewłaściwych materiałów eksploatacyjnych.
- uszkodzeń mechanicznych, termicznych, chemicznych i powstałych na skutek przepięcia w sieci.
- karta gwarancyjna jest nieważna bez daty zakupu, pieczęci sprzedającego i kopii dokumentu zakupu.
- gwarancją nie są objęte elementy eksploatacyjne i akcesoria w tym: elementy szklane (np. dzbanki, talerze), sznury przyłączeniowe, sieciowe, żarówki, baterie, nożyki i folie do urządzeń tnących, nasadki miksujące, trzepaki, mieszaki, ssawkoszczotki, rury, węże, kubki miksujące, głowice tnące i sita.

Reklamowany sprzęt jest dostarczany do Serwisu Centralnego przez Klienta w stanie kompletnym i odpowiednio zabezpieczony na czas transportu. Po dokonanej naprawie reklamowany sprzęt odbierany jest z Serwisu Centralnego przez Klienta.

Termin usunięcia wady może zostać wydłużony o czas potrzebny do importu niezbędnych części, nie dłuższy niż 30 dni roboczych. W każdym takim przypadku warsztat serwisowy powiadomi klienta o wydłużeniu terminu naprawy gwarancyjnej. W związku z koniecznością sprowadzenia części zamiennych i poinformuje o nowym terminie usunięcia wady.

W przypadku stwierdzenia usterki należy ją zgłosić w punkcie sprzedaży lub w Serwisie Centralnym, ul. Ordona 2A, 01-237 Warszawa, tel. 728-595-006 lub e-mail: [serwis@adler.com.pl](mailto:serwis@adler.com.pl).

W zgłoszeniu proszę podać swój adres, nr telefonu i opis usterki. Do reklamacji konieczne jest dołączenie kopii dokumentu zakupu.

Gwarancja nie wyłącza ani nie ogranicza oraz nie zawiesza uprawnień kupującego wynikających z przepisów o rękojmi za wady rzeczy sprzedanej.

SERWIS CENTRALNY  
01-237 Warszawa ul.Ordona 2A  
tel. 728 - 595 - 006  
[serwis@adler.com.pl](mailto:serwis@adler.com.pl) [www.adler.com.pl](http://www.adler.com.pl)

.....  
(data sprzedaży)

.....  
(pieczęć sklepu i podpis sprzedawcy)

adnotacje serwisu:



### W trosce o środowisko..

Opakowania kartonowe prosimy przekazać na makulaturę. Worki polietylenowe (PE) wrzucać do pojemnika na plastik Zużyte urządzenie należy oddać do odpowiedniego punktu składowania, gdyż znajdujące się w urządzeniu niebezpieczne składniki mogą stanowić zagrożenie dla środowiska. Urządzenie elektryczne należy oddać tak aby ograniczyć jego ponowne użycie i wykorzystanie. Jeżeli w urządzeniu znajdują się baterie należy je wyjąć i oddać do punktu składowania osobno.



**Urządzenia nie wyrzucać do pojemnika na odpady komunalne !!!!**

**WARUNKI BEZPIECZEŃSTWA**  
**WAŻNE INSTRUKCJE DOTYCZĄCE BEZPIECZEŃSTWA UŻYTKOWANIA**  
**PRZECZYTAJ UWAGNIE I ZACHOWAJ NA PRZYSZŁOŚĆ**

1. Przed rozpoczęciem użytkowania urządzenia przeczytać instrukcję obsługi i postępować według wskazówek w niej zawartych. Producent nie odpowiada za szkody spowodowane użytkowaniem urządzenia niezgodnie z jego przeznaczeniem lub niewłaściwą jego obsługą
2. Urządzenie służy wyłącznie do użytku domowego. Nie używać do innych celów, niezgodnych z jego przeznaczeniem.
3. Należy zachować szczególną ostrożność podczas korzystania z urządzenia, gdy w pobliżu przebywają dzieci. Nie należy dopuszczać dzieci do zabawy urządzeniem nie pozwól dzieciom ani osobom nie zaznajomionym z urządzeniem na jego użytkowanie.
4. **OSTRZEŻENIE:** Niniejszy sprzęt może być użytkowany przez dzieci powyżej 8 roku życia oraz osoby o ograniczonej zdolności fizycznej, czuciowej lub psychicznej, lub osoby nie mające doświadczenia lub znajomości sprzętu, jeśli odbywa się to pod nadzorem osoby odpowiadającej za ich bezpieczeństwo lub zostały im udzielone wskazówki na temat bezpiecznego użytkowania urządzenia i mają świadomość niebezpieczeństwa związanego z jego użytkowaniem. Dzieci nie powinny bawić się sprzętem. Czyszczenie i konserwacja urządzenia nie powinna być wykonywana przez dzieci, chyba że są powyżej 8 roku życia a czynności te są wykonywane pod nadzorem.
5. Nie zanurzać kabla, wtyczki oraz całego urządzenia w wodzie lub innej cieczy. Nie wystawiaj urządzenia na działanie warunków atmosferycznych (deszczu, słońca, etc.) ani nie używaj w warunkach podwyższonej wilgotności (łazienki, wilgotne domki kempingowe).
6. Nie używaj urządzenia które jest uszkodzone w jakikolwiek sposób lub nieprawidłowo pracuje. Nie naprawiaj urządzenia samodzielnie, gdyż grozi to porażeniem. Uszkodzone urządzenie oddaj do właściwego punktu serwisowego w celu sprawdzenia lub dokonania naprawy. Wszelkich napraw mogą dokonywać wyłącznie uprawnione punkty serwisowe. Nieprawidłowo wykonana naprawa może spowodować poważne zagrożenie dla użytkownika.
7. Należy stawiać urządzenie na chłodnej stabilnej, równej powierzchni, z dala od nagrzewających się urządzeń kuchennych jak: kuchenka elektryczna, palnik gazowy, itp..
8. Nie korzystać z urządzenia w pobliżu materiałów łatwopalnych.
9. Nie wolno używać urządzenia w pobliżu wody np.: pod prysznicem, w wannie ani nad umywalką z wodą.
10. Nie wolno chwytać urządzenia ani zasilacza mokrymi dłońmi.
11. Baterie mogą wyciec, gdy są wyczerpane lub nie były używane przez dłuższy czas. W celu ochrony urządzenia oraz swojego zdrowia, regularnie je wymieniaj oraz unikaj kontaktu skóry z wyciekającymi bateriami.
12. Urządzenie należy wyłączać każdorazowo przy odkładaniu go.
13. Stosować tylko oryginalne akcesoria.
14. Młynka nie myć w zmywarce do naczyń ani nie zanurzać w wodzie. Nie dopuszczać do zawilgocenia styków baterii.
15. Wszystkie baterie należy wymieniać jednocześnie. Nie mieszać ze sobą starych i nowych baterii.
16. Nie pozostawiać wyczerpanych baterii w komorze na baterie (3).
17. Nie używać młynka do pieprzu, kiedy komora na przyprawy (4) jest pusta.

18. Nie należy dokręcać ani odkręcać pokrętki regulatora (5) do maksimum.
19. Nie używać młynka do mielenia innych przypraw niż sól i pieprz.
20. Jeżeli używasz młynka do mielenia soli, upewnij się, że resztki soli nie zostały na stalowej obudowie. Może to doprowadzić do jej rdzewienia.

#### OPIS URZĄDZENIA

1. Górna osłona korpusu
2. Przycisk mielenia
3. Komora baterii
4. Komora na przyprawy
5. Pokrętło regulacji grubości mielenia

#### WYMIANA BATERII

1. Zdejmij górną osłonę korpusu (1) przekręcając ją delikatnie w lewo.
2. Wyjmij zużyte baterie z komory baterii (3).
3. Włóż 4 nowych baterii zgodnie z oznaczeniami na komorze baterii (3).
4. Nałóż komorę baterii (3) na komorę na przyprawy (4) i załóż osłonę korpusu (1).

#### UŻYTKOWANIE URZĄDZENIA

Uzupełnianie ziarenek pieprzu w komorze na przyprawy (4):

1. Zdejmij górną osłonę korpusu (1).
2. Ściągnij komorę baterii (3).
3. Uzupełnij ziarenkami przypraw komorę na przyprawy.
4. Załóż komorę baterii (3), zwracając uwagę na pozycję wycięcia i styków.
5. Nałóż górną osłonę korpusu (1).

Regulacja grubości mielenia:

- grubsze ziarno uzyskuje się przekręcając pokrętło regulacyjne (5) na spodzie młynka w lewo, w kierunku przeciwnym do ruchu wskazówek zegara.
- drobne ziarno uzyskuje się dokręcając pokrętło regulacyjne (5) w prawo, zgodnie z ruchem wskazówek zegara.

Mielenie elektryczne:

Przytrzymaj wciśnięty przycisk mielenia (2) do czasu zmielenia oczekiwanej ilości przyprawy.

#### CZYSZCZENIE I KONSERWACJA

W razie potrzeby przetrzyj wilgotną ściereczką obudowę młynka.

**NIE ZANURZAJ MŁYNKA W WODZIE!**

Urządzenie jest wykonane w III klasie izolacji i nie wymaga uziemienia.

Urządzenie jest zgodne z wymaganiami dyrektyw:

Kompatybilność elektromagnetyczna (EMC)

Wyrób oznaczony CE na tabliczce znamionowej

#### DANE TECHNICZNE

Zasilanie: 4 AA (LR06 1,5 V)



**Lint remover  
MS 9610**



**Convecter heater  
MS 7713**



**electric kettle  
MS 1276**



**meat grinder  
MS 4805**



**Bathroom Scale  
MS 8137**



**Hot Plate  
MS 6508**



**Kitchen scale with bowl  
MS 3165**



**Espresso Maker  
MS 4409**



**Egg Boiler  
MS 4485**